

shape

CUT
YOUR
STYLE

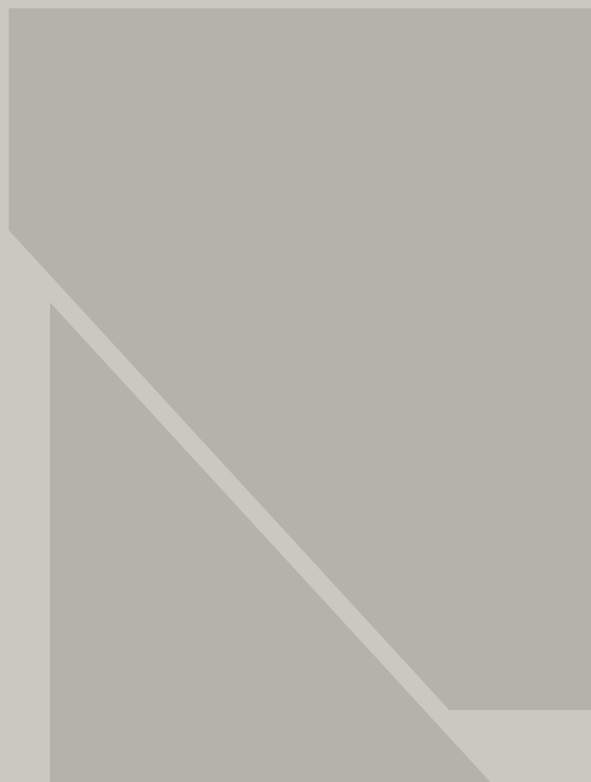

FONDOVALLE



Introduction **04**

Introduzione

Plus **08**

Vantaggi

Shape Interiors **12**

Ambienti Shape

Shape Collection **82**

Collezione Shape

Bathroom furniture

Slim line **86**

Essential line **90**

Tables **94**

Tech Info **98**

Informazioni tecniche

Shape Packages **109**

Imballi Shape





Shape è la linea di complementi d'arredo firmata Ceramica Fondovalle, studiata per personalizzare ogni ambiente con soluzioni coordinate ai rivestimenti o che giocano attraverso interessanti contrasti di materie e forme. Le potenzialità tecniche ed estetiche del gres porcellanato vengono applicate al mondo dell'interior design, attraverso un'ampia gamma di lastre tra cui scegliere, secondo una visione di stile dal design rigoroso ed essenziale che esalta la bellezza della materia d'ispirazione declinandola su diverse tipologie di arredo bagno e un'ampia gamma di tavoli per indoor e outdoor.

Unique materials for coordinated designs

Superfici uniche per progetti integrati /
Des surfaces uniques pour des projets intégrés /
Einzigartige Oberflächen für integrierte Entwürfe /

Shape is the line of furnishing accessories developed by Ceramica Fondovalle, designed to customise any environment with solutions coordinated with wall and floor tiles to create innovative contrasts of materials and shapes. The technical and aesthetic potential of porcelain stoneware is applied to the world of interior design, with a wide range of slabs to choose from, boasting a vision of style with a rigorous, yet essential design that enhances the beauty of the chosen material. The slabs are used to create a variety of bathroom furniture items and a wide range of indoor and outdoor tables.

Shape est la ligne d'accessoires d'ameublement signée Ceramica Fondovalle destinée à personnaliser chaque espace avec des solutions assorties aux revêtements ou jouant à travers d'intéressants contrastes de matières et de formes. Le potentiel technique et esthétique du grès cérame est appliqué à l'univers de la décoration d'intérieur, à travers une large gamme de dalles, selon une vision de style au design rigoureux et essentiel qui met en valeur la beauté du matériau d'inspiration en le déclinant sur différents types de meubles de salle de bain et une large gamme de tables pour l'intérieur et l'extérieur.

Shape ist die von Ceramica Fondovalle signierte Linie der Einrichtungselemente zur Gestaltung jedes Raumes mit zu den Wand- oder Bodenbelägen abgestimmten oder mittels interessanter Kontraste von Materien und Formen spielenden Lösungen. Die technischen und ästhetischen Möglichkeiten des Feinsteinzeugs werden auf die Welt des Interior Designs angewandt, indem eine große Palette von Platten zur Auswahl steht. Dabei handelt es sich um eine Stilvision mit einem strengen und wesentlichen Design, die die Schönheit des inspirierenden Materials verstärkt und in verschiedenen Arten von Badmöbeln und einer breiten Palette von Tischen für den Innen- und Außenbereich angeboten wird.

Una ricca varietà di superfici ed effetti, ispirate a selezioni pregiate di marmi, cementi, resine e metalli si plasmano e si modellano nelle mani esperte di Fondovalle per creare complementi di arredo esclusivi. Partendo dalla scelta del modello e delle misure più idonee ai propri spazi i prodotti della linea Shape si possono personalizzare secondo specifiche esigenze stilistiche e progettuali. Grandi lastre in grès porcellanato con spessori variabili coniugano design e innovazione tecnologica per soluzioni di arredo dalle eccellenti qualità tecniche ed estetiche realizzate secondo un processo che unisce tecnologia e artigianalità. L'effetto "total look" che ne scaturisce cambia il concetto stesso di spazio: armonia e continuità estetica di forme e superfici si espandono verso nuovi scenari abitativi in cui potersi ritrovare.

The freedom to give form to your ideas

La libertà di dare forma al pensiero
La liberté de donner forme à la pensée
Die Freiheit, dem Gedanken Form zu geben

A rich variety of materials and effects, based on prestigious resources such as marble, cement, resins and metals, are shaped and formed by expert hands at Fondovalle to create exclusive furnishing accessories. Once you have chosen the most suitable model and measurements for your spaces, the products in the Shape line can be customised to suit your specific style and design needs. Large porcelain stoneware slabs available in a range of thicknesses offer a combination of design and innovative technology to provide furnishing solutions with outstanding performance and looks. All made employing a process that pairs technology and craftsmanship. The total look effect redefines the concept of space. Creating harmony and continuity of form and material, it opens up new horizons to fashion living spaces that reflect your true self.

Une riche variété de surfaces et d'effets, inspirés par des selections précieuses de marbre, de ciments, de résines et de métaux, sont façonnés et modélés par les mains expertes de Fondovalle pour créer des accessoires d'ameublement exclusifs. En partant du choix du modèle et des dimensions les plus adaptées à vos espaces, les produits de la ligne Shape peuvent être personnalisés en fonction d'exigences stylistiques et conceptuelles spécifiques. Les grandes dalles en grès cérame d'épaisseur variable associent le design et l'innovation technologique pour des solutions d'ameublement avec d'excellentes qualités techniques et esthétiques créées selon un processus qui allie technologie et artisanat. L'effet « total look » qui en résulte modifie le concept même d'espace : l'harmonie et la continuité esthétique des formes et des surfaces s'étendent à de nouveaux scénarios d'habitation à vivre.

Eine Vielzahl von Oberflächen und Effekten, inspiriert von einer feinen Auswahl an Marmor, Zement, Harzen und Metallen, werden in den erfahrenen Händen von Fondovalle geformt und modelliert, um exklusives Einrichtungszubehör zu schaffen. Ausgehend von der Wahl des Modells und den für Ihre Räume am besten geeigneten Abmessungen können die Produkte der Linie Shape an die spezifischen Stil- und Entwurfsanforderungen angepasst werden. Große Platten aus Feinsteinzeug in unterschiedlichen Stärken verbinden Design und technologische Innovation bei Einrichtungslösungen mit hervorragenden technischen und ästhetischen Eigenschaften, die nach einem Prozess entwickelt wurden, der Technologie und Handwerkskunst verbindet. Der sich daraus ergebende "Total Look"-Effekt verändert das Konzept des Raumes: ästhetische Harmonie und Kontinuität von Formen und Oberflächen erweitern sich zu neuen Wohnszenarien, in denen Sie sich wiederfinden können.

Shape rende tangibile una progettualità originale ed innovativa, grazie alle proprietà di resistenza e versatilità del grès porcellanato. Bellezza e praticità caratterizzano una ricca gamma di lavabi, piatti doccia, piani d'appoggio e tavoli con forme e dimensioni variabili che coniugano funzionalità, estetica e facilità di manutenzione.

Progetti coordinati a 360°

Soluzioni di design personalizzabili da abbinare a pavimenti e rivestimenti in continuità o a contrasto.

Praticità e funzionalità

Facilità di pulizia, resistenza alle macchie, ai prodotti chimici e al contatto diretto con l'acqua.

Qualità e durevolezza

Una tecnologia all'avanguardia garantisce l'inalterabilità dei prodotti nel tempo con altissime performance di resistenza alla flessione e all'abrasione profonda.

Qualità estetica

Superfici adatte ad ogni stile ed interior per disegnare ambienti personalizzati.

All the pluses of porcelain stoneware

Tutti i vantaggi del grès porcellanato
Tous les avantages du grès cérame
Alle Vorteile des Feinsteinzeugs

Shape makes original and innovative design real, thanks to the strength and versatility of porcelain stoneware. Beauty and practicality are key features of this rich collection of basins, shower trays, countertops and tables, all available in a range of shapes and sizes that combine functionality, looks, and low maintenance.

Fully coordinated designs

Customisable solutions to bring together floors or walls with either seamless continuity or striking contrasts.

Practicality and functionality

Easy to clean and resistant to stains, chemicals, and direct contact with water.

Long-lasting quality

Advanced technology guarantees the products remain unchanged over time while offering exceptional bending strength and deep-abrasion resistance.

Superior looks

Materials suited to any style and interior to create custom designs.

Shape rend tangibile une conceptualité originale et innovante, grâce à la résistance et à la polyvalence du grès cérame. Beauté et praticité caractérisent une large gamme de lavabos, de receveurs de douche et de plans d'appui et tables ayant des formes et des détails variables qui allient fonctionnalité, esthétique et facilité d'entretien.

Des projets coordonnés à 360

Des solutions de conception personnalisables à combiner avec des revêtements de sol et muraux continus ou contrastés.

Praticité et fonctionnalité

Facilité de nettoyage, résistance aux taches, aux produits chimiques et au contact direct de l'eau.

Qualité et durabilité

Une technologie de pointe garantit l'inaltérabilité des produits dans le temps avec de très hautes performances en termes de résistance à la flexion et à l'abrasion profonde.

Qualité esthétique

Des surfaces adaptées à tous les styles et intérieurs pour dessiner des espaces personnalisés.

Shape macht ein originelles und innovatives Design dank der Widerstandsfähigkeit und Vielseitigkeit des Feinsteinzeugs greifbar. Schönheit und Zweckmäßigkeit kennzeichnen eine Vielzahl von Waschbecken, Duschwannen und Ablageflächen und Tischen mit variablen Formen und Abmessungen, die Funktionalität, Ästhetik und Wartungsfreundlichkeit miteinander verbinden.

Um 360° koordinierte Entwürfe

Anpassungsfähige Designlösungen zur Kombination mit Boden- und Wandbelägen in Kontinuität oder im Kontrast.

Praktische Eigenschaften und Zweckmäßigkeit

Einfache Reinigung, Beständigkeit gegenüber Flecken, Chemikalien und direktem Kontakt mit Wasser.

Qualität und Dauerhaftigkeit

Eine fortschrittliche Technologie garantiert die Unveränderlichkeit der Produkte im Laufe der Zeit bei sehr hohen Leistungen hinsichtlich Biegefestigkeit und Tiefenabrieb.

Ästhetische Qualität

Für jeden Stil und jede Innenraum zur Gestaltung von personalisierten Räumen geeignete Oberflächen.

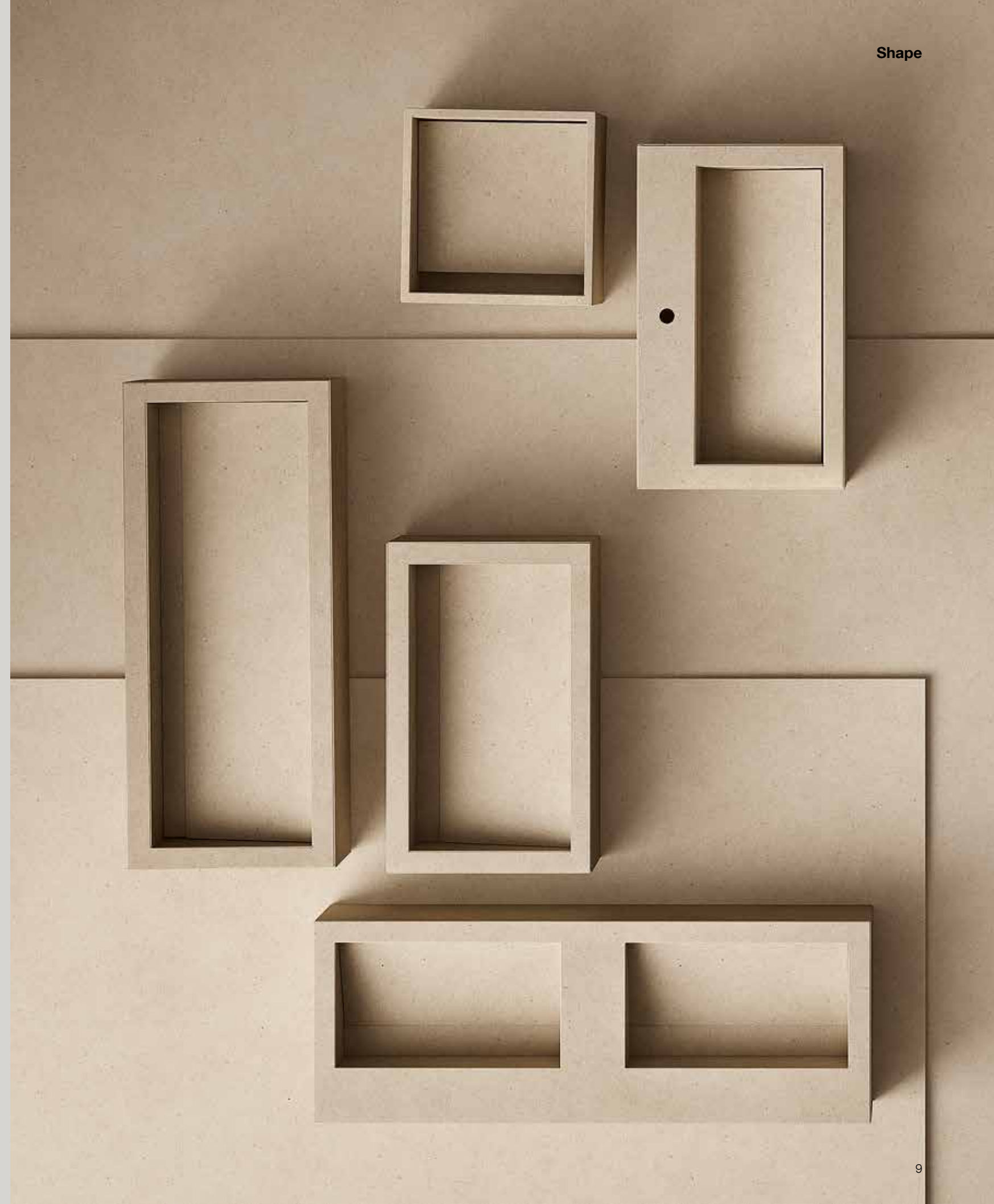



ALL-OVER è una tecnica che permette di riportare la texture della lastra ceramica anche sul bordo, ristampata digitalmente sulla porzione di superficie selezionata, in maniera fedelissima alla grafica di partenza. Questa lavorazione è frutto di una tecnologia produttiva innovativa, concessa in esclusiva a Fondovalle e oggetto di domanda di brevetto, capace di creare un effetto materico delle superfici in gres porcellanato molto più realistico, mantenendo una continuità di texture che dal piano scende e prosegue lungo tutto lo spessore. ALL-OVER è stata pensata in particolare modo per rifinire tavoli e mobili della collezione Shape, ma si presta potenzialmente a valorizzare qualsiasi complemento di arredo custom-made o può essere applicata per rifinire dettagli architettonici, oggettistica e progetti di design in cui viene richiesta la massima cura del dettaglio.



ALL-OVER
TECHNOLOGY

Exclusive aesthetic continuity for surfaces that know how to stand out

Una continuità estetica senza precedenti per superfici che sanno distinguersi
 Une continuité esthétique sans précédent pour des surfaces qui savent se démarquer
 Eine bisher nie erzielte einheitliche Optik für Flächenbeläge der besonderen Art

ALL-OVER is a technique that also allows the texture of the ceramic slab to be reproduced on the edge, digitally reprinted on the selected portion of the surface in a way that is very faithful to the original graphic. This process is the result of an innovative production technology – exclusively granted to Fondovalle and the subject of a patent application – that creates a much more realistic textural effect on porcelain stoneware surfaces, maintaining a continuous texture that descends from the top and continues throughout the thickness. ALL-OVER has been especially designed to finish tables and furniture from the Shape collection, but it can potentially be used to enhance any custom-made furniture accessory or applied to finish architectural details, objects and design projects that require the utmost attention to detail.

ALL-OVER est une technique qui permet de reproduire la texture de la dalle céramique jusque sur le bord, en réimprimant numériquement la partie sélectionnée de la surface, dans une réplique tout à fait conforme au graphisme d'origine. Ce traitement est le résultat d'une technologie de production innovante, accordée à titre exclusif à Fondovalle et faisant l'objet d'une demande de brevet. Il permet de créer un effet de matière beaucoup plus réaliste sur les surfaces en grès cérame, en maintenant une continuité de texture qui descend du dessus pour se poursuivre sur toute l'épaisseur. ALL-OVER a été spécialement conçue pour la finition des tables et des meubles de la collection Shape, mais elle peut être utilisée pour valoriser n'importe quel élément de décoration sur mesure ou pour la finition de détails architecturaux, d'objets et de projets de design où il est fondamental d'apporter le plus grand soin aux moindres détails.

ALL-OVER ist eine Technik, die es ermöglicht, die Textur der Keramikplatte auch auf der Kante wiederzugeben. Per digitalem Druck wird also Oberflächenbild getreu auf diesem Plattenteil reproduziert. Möglich ist dies durch ein innovatives, exklusiv von Fondovalle genutztes Produktionsverfahren, das Gegenstand einer Patentanmeldung ist. Durch die von der Plattenoberseite auf die gesamte Kante übergehende Textur erhält das Feinsteinzeug eine unvergleichlich realistische Materialoptik. ALL-OVER wurde speziell für die saubere Ausführung der Tische und Möbel der Kollektion Shape konzipiert, kann sich jedoch auch für die Gestaltung maßgefertigter Einrichtungsselemente, Detaillösungen und Wohnaccessoires sowie für die Umsetzung von Designprojekten verwendet werden, bei denen es auf fein ausgearbeitete Details ankommt.

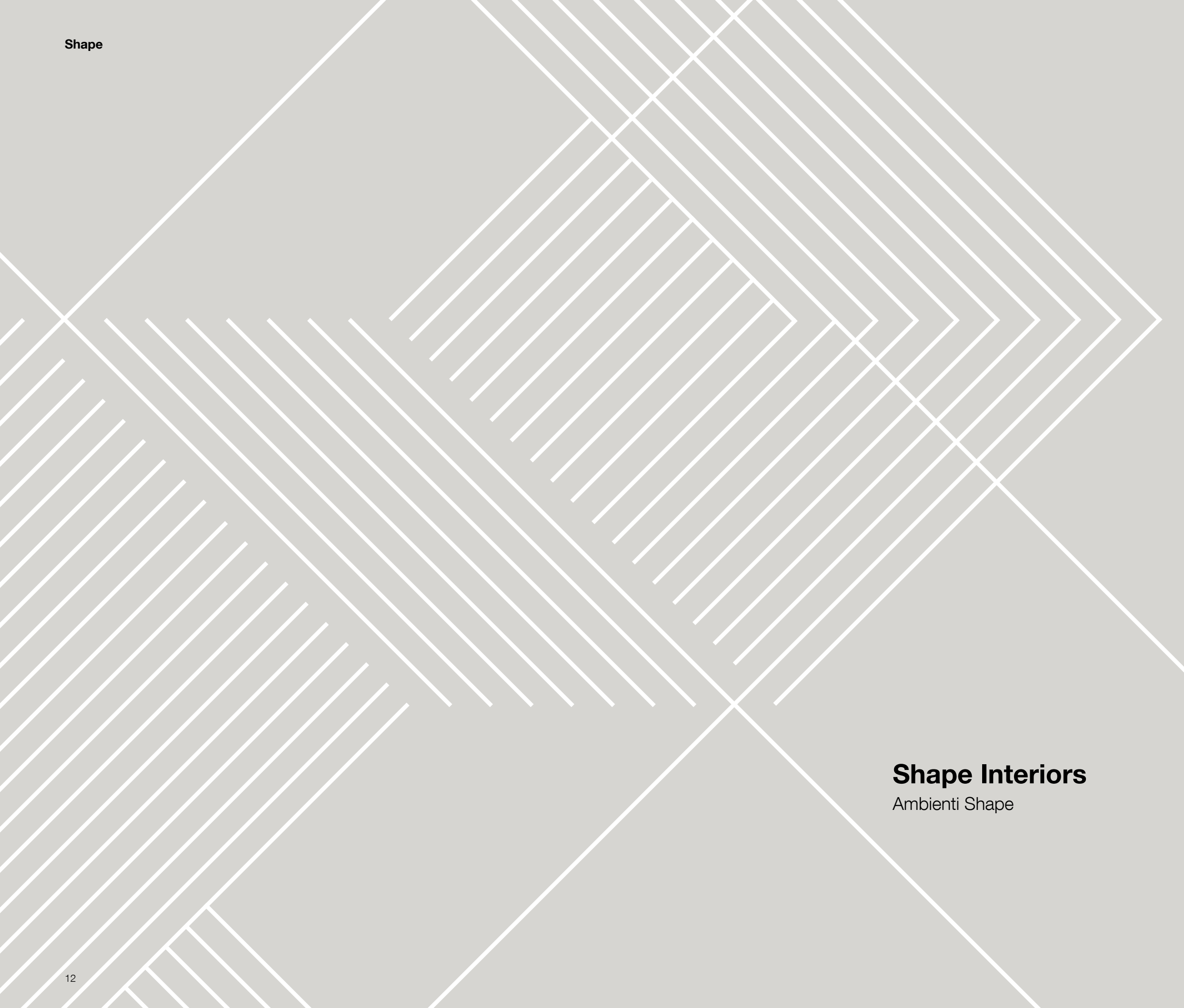

Shape Interiors

Ambienti Shape



Il doppio lavabo integrato Double Figure dalle linee essenziali si completa con la mensola Flag e i piatti doccia, enfatizzando la bellezza e la praticità delle superfici ceramiche firmate Fondovalle, attraverso complementi d'arredo perfettamente integrati con i rivestimenti dello spazio bagno. Sensazioni di purezza ed armonia accompagnano un design ricercato che privilegia la funzionalità e la tattilità dei materiali all'insegna di habitat naturali e armonici.

DOUBLE FIGURE 180

Lavabo integrato R doppia vasca
Integrated top R with two washbasins

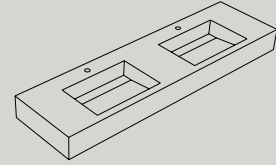

The sleek lines of the Double Figure integrated double washbasin are complemented by the Flag shelf and shower trays, emphasising the beauty and practicality of Fondovalle ceramics through perfectly integrated bathroom furniture and tiling. Purity and harmony, paired with a stylish design that prioritises the functionality and tactility of the materials, all inspired by natural, harmonious habitats.

Le double lavabo intégré Double Figure aux lignes essentielles est complété par l'étagère Flag et les receveurs de douche, soulignant la beauté et la praticité des surfaces céramiques signées Fondovalle, à travers des compléments d'ameublement parfaitement intégrés aux revêtements de l'espace salle de bain. Des sensations de pureté et d'harmonie accompagnent un design raffiné qui met l'accent sur la fonctionnalité et la tactilité des matériaux sous le signe de l'habitat naturel et harmonieux.

FLAG 180

Piano porta oggetti
Vanity top

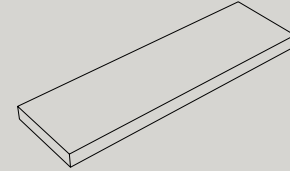

Das integrierte Doppelwaschbecken Double Figure mit wesentlichen Linien wird durch das Regal Flag und die Duschwannen vervollständigt und unterstreicht die Schönheit und Zweckmäßigkeit der von Fondovalle entworfenen Keramikoberflächen durch Einrichtungszubehör, das perfekt zu den Wandbelägen des Badezimmers passt. Ein Gefühl von Reinheit und Harmonie begleitet ein raffiniertes Design, das die Zweckmäßigkeit und Haptik der Materialien im Zeichen natürlicher und harmonischer Lebensräume bevorzugt.



DOUBLE FIGURE 180 + FLAG 180_Upper Butter
Upper Butter 120x278 . 47,24"x109,45" - 120x120 . 47,24"x47,24"



Upper Butter 120x278 . 47,24"x109,45" - 120x120 . 47,24"x47,24" / Komi Elegant 24x120 . 9,45"x47,24" - 24x240 . 9,45"x94,49"

Protagonisti i 2 lavabi Sign R della linea Slim in abbinamento al mobile contenitore Frame con bordi a vista, che nasconde al suo interno un ampio cassetto pensato per accogliere effetti personali e accessori celandoli alla vista, caratterizzato da una grande ergonomia e pulizia delle linee. Dotato di una pratica apertura push&pull, grazie a una cerniera con spinta in apertura che permette alle ante prive di maniglie un movimento perfetto tramite una piccola pressione, il mobile Frame diventa un elemento compatto dalle proporzioni equilibrate che si adattano a qualsiasi tipologia di ambiente.

SIGN R 40

Lavabo
Washbasin

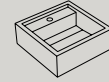

FRAME 120

Mobile sottolavabo push&pull bordi senza grafica
Washbasin vanity unit push-pull, edges without patterns

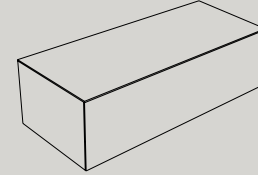

Two Sign R washbasins, from the Slim line, steal the show, paired with the Frame under-basin unit featuring exposed edges and a large concealed drawer. Designed to keep personal items and accessories stored tidily out of sight, the unit offers great ergonomics and clean lines. Equipped with a practical push-pull opening (a push-opening hinge opens handle-free doors smoothly upon application of light pressure), Frame is a compact-design unit with balanced proportions that make it ideal for any setting.

Les protagonistes sont les 2 lavabos Sign R de la ligne Slim en combinaison avec le meuble de rangement Frame avec bords apparents, qui recèle un grand tiroir conçu pour accueillir les effets personnels et les accessoires en les cachant à la vue, caractérisé par une grande ergonomie et une essentialité des lignes. Doté d'une ouverture pratique push&pull, grâce à une charnière avec poussée en ouverture qui permet aux portes sans poignées un mouvement parfait grâce à une petite pression, le meuble Frame devient un élément compact aux proportions équilibrées qui s'adaptent à tout type d'environnement.

Die Protagonisten sind die 2 Waschtische Sign R der Linie Slim in Kombination mit dem Schrank Frame mit sichtbaren Kanten, der im Inneren eine große Schublade verbirgt, in der persönliche Gegenstände und Accessoires verborgen aufbewahrt werden können und die sich durch hervorragende Ergonomie und saubere Linien auszeichnet. Ausgestattet mit einer praktischen Push&Pull-Öffnung, dank eines Push-Open-Scharniers, das es den grifflosen Türen ermöglicht, sich mit geringem Druck perfekt zu bewegen, wird der Schrank Frame zu einem kompakten Element mit ausgewogenen Proportionen, das sich jeder Art von Umgebung anpasst.



Bordi senza grafica
Edges without patterns
Bords sans graphisme
Kanten ohne Grafik



SIGN R 40 + FRAME 120 push&pull bordi senza grafica_Infito 2.0 Taj Mahal Glossy
Homescape Caramel 120x120 . 47,24"x47,24"



SIGN R 40 + FRAME 120 push&pull bordi senza grafica_Infinito 2.0 Taj Mahal Glossy
Homescape Caramel 120x120 . 47,24"x47,24"



Komi Lodge Elegant 120x278. 47,24"x109,45" / Homescape Caramel 120x120 . 47,24"x47,24"

Il lavabo Sign ottimizza al meglio l'ampiezza della vasca in quanto prevede una rubinetteria a muro o in appoggio a lato. Dotato di un'ampia canalina di scolo restituisce un'estetica che va di pari passo alla funzionalità, consentendo un perfetto coordinamento di superfici con il mobile Frame dai bordi a scomparsa, caratterizzato dalla rigorosa pulizia delle linee. La sensazione di immergersi in un giardino botanico è ottenuta tramite l'abbinamento del piatto doccia nella finitura effetto cemento Matcha di Homescape, mirabilmente coordinata al decoro Glam della collezione Dream.

SIGN 60

Lavabo
Washbasin

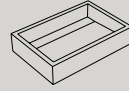

FRAME 120

Mobile sottolavabo push&pull bordi con grafica digitale ALL-OVER
Washbasin vanity unit push-pull, edges with digitally designed patterns ALL-OVER

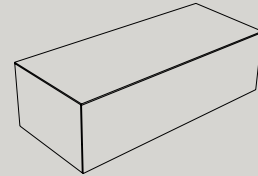

The full-width Sign washbasin optimises space using wall-mounted or side-mounted tap fittings. Equipped with a large drainage channel, aesthetics go hand in hand with functionality, allowing for perfect coordination of surfaces with the Frame unit featuring concealed edges and stark lines. The feeling of being surrounded by a botanical garden is created by combining a shower tray with the Homescape Matcha concrete-effect finish, coordinated to perfection with the Glam accent from the Dream collection.

Le lavabo Sign optimise au mieux l'amplitude de la baignoire car il dispose d'une robinetterie murale ou en appui sur le côté. Doté d'un large canal d'écoulement, il offre une esthétique qui va de pair avec la fonctionnalité, en permettant une coordination parfaite des surfaces avec le meuble Frame aux bords dissimulés, caractérisé par des lignes rigoureusement épurées. La sensation de s'immerger dans un jardin botanique est obtenue grâce à la combinaison du receveur de douche dans la finition effet ciment Matcha de Homescape, admirablement coordonnée au décor Glam de la collection Dream.

Der Waschtisch Sign optimiert die Beckenbreite hervorragend, da er über Wand- oder Seitenarmaturen verfügt. Ausgestattet mit einer großen Entwässerungsrinne weist er eine Ästhetik auf, die Hand in Hand mit Funktionalität geht, und eine perfekte Abstimmung der Oberflächen mit dem Schrank Frame mit verdeckten Kanten ermöglicht, der sich durch äußerst saubere Linien auszeichnet. Das Gefühl, in einen botanischen Garten einzutauchen, entsteht durch die Kombination der Duschwanne mit Beton-Effekt Matcha von Homescape, die hervorragend zum Dekor Glam der Kollektion Dream passt.



Bordi con grafica digitale ALL-OVER
Edges with digitally designed patterns ALL-OVER
Bords avec graphisme numérique ALL-OVER
Kanten mit digitaler Grafik ALL-OVER



SIGN 60 + FRAME 120 push&pull bordi con grafica digitale ALL-OVER_Infinito 2.0 Super White Glossy
Homescape Matcha 120x278 . 47,24"x109,45" - 120x120 . 47,24"x47,24" / Dream Glam 120x278 . 47,24"x109,45"



SIGN 60 + FRAME 120 push&pull bordi con grafica digitale ALL-OVER Infinito 2.0 Super White Glossy
Homescape Matcha 120x278 . 47,24"x109,45" - 120x120 . 47,24"x47,24" / Dream Glam 120x278 . 47,24"x109,45"



Il lavabo a colonna Icon è composto da un lavabo in ceramica appoggiato a una colonna della stessa finitura che viene installata direttamente sul pavimento, senza la necessità di mobili o altri arredi di supporto. Questo lavabo free standing, grazie al suo design compatto e scultoreo, dona eleganza e prestigio a spazi bagno residenziali o commerciali e si presta per soluzioni 'total look' che prevedono la stessa finitura tra catino e colonna o inediti accostamenti di superfici a contrasto tra i 2 elementi.

ICON 40

Lavabo a colonna
Pedestal-mounted washbasin

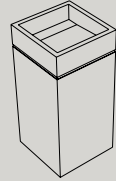

The Icon pedestal washbasin features a ceramic washbasin and matching pedestal installed directly on the floor, without either an under-basin cabinet or any other furniture needed for support. Due to its compact, sculptural design, this freestanding washbasin lends elegance and prestige to residential or commercial bathroom spaces. It is particularly appropriate for total look solutions requiring either the same finish for the basin and the pedestal or unusual combinations of contrasting surfaces for the two items.

Le lavabo à colonne Icon est composé d'un lavabo en céramique appuyé sur une colonne de la même finition qui est installée directement sur le sol, sans avoir besoin de mobilier ou d'autres meubles de soutien. Grâce à son design compact et sculptural, ce lavabo free standing donne de l'élégance et du prestige aux espaces de salle de bains résidentiels ou commerciaux et se prête à des solutions « total look » qui prévoient la même finition entre cuvette et colonne ou des combinaisons inédites de surfaces contrastées entre les 2 éléments.

Das Standwaschbecken Icon besteht aus einem Keramikwaschbecken, das auf einem Sockel in der gleichen Ausführung ruht, der direkt auf dem Boden installiert wird ohne dass Möbel oder andere unterstützende Einrichtungsgegenstände erforderlich sind. Dank seines kompakten und skulpturalen Designs verleiht dieses freistehende Waschbecken Badezimmern in Wohn- und Gewerbebereichen Eleganz und Prestige und eignet sich für Lösungen im „Total-Look“, die eine einheitliche Oberfläche zwischen Waschbecken und Sockel oder vollkommen neue Kombinationen der Flächen zwischen den beiden Elementen im Kontrast vorsehen.



ICON 40_Royal Travertino Ebur Vein Real Matt

Royal Travertino Ebur Vein Real Matt 120x278 . 47,24"x109,45" / Royal Travertino Ebur Cross Real Matt 120x120 . 47,24"x47,24"



ICON 40 Royal Travertino Ebur Vein Real Matt
Royal Travertino Ebur Vein Real Matt 120x278 . 47,24"x109,45" / Royal Travertino Ebur Cross Real Matt 120x120 . 47,24"x47,24"

La semplicità spesso sottintende una grande ricerca del dettaglio e una qualità di materiali e forme unica nel suo genere. In questa sintesi si può racchiudere la massima espressione della linea di sanitari Slim di Fondovalle, versatili e funzionali, pensati per soddisfare qualsiasi esigenza di stile in spazi piccoli e grandi. Armonia di colori e vibrazioni di texture a pavimento e rivestimento nei toni del beige costituiscono un sottofondo perfetto per esaltare lo splendore delle venature della superficie Infinito 2.0 Port Laurent pensata per il lavabo Symbol in appoggio, all'insegna di un design ricercato ed essenziale.

SYMBOL 50

Lavabo a semicolonna
Half-pedestal washbasin

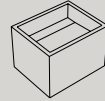

Simplicity often hides great attention to detail and a quality of materials and forms unlike any other. The Slim sanitary ware line by Fondovalle is the epitome of this approach: versatile, functional, designed to meet any style requirement in any sized space, large or small. Harmonious colours and bold textures on the floor, teamed with wall tiles in shades of beige, provide a perfect background to set off the stunning veining of the Infinito 2.0 Port Laurent used for the Symbol countertop washbasin, in the spirit of sophisticated, essential designs.

La simplicité implique souvent une grande recherche du détail et une qualité de matériaux et de formes unique en son genre. Dans cette synthèse, nous pouvons inclure l'expression maximale de la ligne de sanitaires Slim de Fondovalle, polyvalents et fonctionnels, conçus pour répondre à tous les besoins de style dans les petits et grands espaces. L'harmonie des couleurs et des vibrations des textures au sol et le revêtement dans les tons de beige constituent un arrière-plan parfait pour rehausser la splendeur des veines de la surface Infinito 2.0 Port Laurent conçue pour le lavabo Symbol en appui, sous le signe d'un design recherché et essentiel.

FLAG 180

Piano porta oggetti o lavabo
Vanity or washbasin top

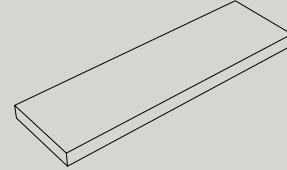

Einfachheit bedeutet oft viel Liebe zum Detail und eine einzigartige Qualität von Materialien und Formen. In dieser Synthese kann die maximale Ausdrucksform der Sanitärelemente der Serie Slim von Fondovalle zusammenfassen, die vielseitig und funktional sind und alle Stilanforderungen in kleinen und großen Räumen erfüllen. Harmonie der Farben und Vibrationen der Texturen auf Boden- und Wandbelägen in Beigetönen bilden einen perfekten Hintergrund, um die Pracht der Maserungen der Oberfläche von Infinito 2.0 Port Laurent hervorzuheben, die für das Aufsatzwaschbecken Symbol im Zeichen eines raffinierten und essentiellen Designs entworfen wurde.



SYMBOL 50_Infinito 2.0 Port Laurent Polished
FLAG 180_Dream Ground

Dream Ground 120x278 . 47,24"x109,45" / Homescape Clay 120x120 . 47,24"x47,24"



SYMBOL 50_Infinito 2.0 Port Laurent Polished
FLAG 180_Dream Ground

Dream Ground 120x278 . 47,24"x109,45" / Homescape Clay 120x120 . 47,24"x47,24"

Un'estetica pura ed elegante cattura lo sguardo. Un lavabo importante, dalle linee semplici e minimali, garantisce continuità di toni e variabilità di venature come fosse estruso da un'unico blocco di marmo. Un risultato reso possibile dall'ampiezza delle lastre, tagliate e assemblate con la massima cura del dettaglio per restituire una continuità di texture che avvolge la forma nella sua totalità, senza interruzioni. Abbinamenti ricercati, costruiti attraverso piacevoli contrasti materici, regalano sensazioni primordiali di grande fluidità e bellezza.

TRACE 130

Lavabo
Washbasin

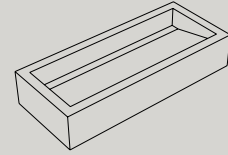

Pure, elegant, eye-catching aesthetics. A basin with character, featuring clean, minimal lines, guarantees continuity of tone and variable veining, as if it cut from a single block of marble. A result made possible by the size of the slabs, which are cut and assembled with the utmost attention to detail, to provide an all-embracing continuity of texture. Sophisticated pairings, featuring strikingly contrasting textures, stir up primordial sensations of fluidity and beauty.

Une esthétique pure et élégante capture le regard. Un lavabo important, aux lignes simples et minimales, garantit la continuité des tons et la variabilité des veines comme s'il était extrudé à partir d'un seul bloc de marbre. Un résultat rendu possible par la largeur des dalles, coupées et assemblées avec le plus grand soin pour restituer une continuité de texture qui enveloppe la forme dans son intégralité, sans interruption. Des assortiments sophistiqués, construits à travers d'agréables contrastes de matériaux, donnent des sensations primordiales de grande fluidité et de beauté.

WAVE 150

Piatto doccia
Shower tray

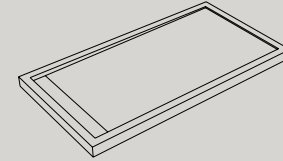

Eine saubere und elegante Ästhetik zieht den Blick an. Ein großes Waschbecken mit einfachen und minimalen Linien garantiert die Kontinuität der Farben und die Veränderlichkeit der Aderungen, als ob sie aus einem einzigen Marmorblock erschaffen wäre. Ein Ergebnis, das durch die Größe der Platten ermöglicht wird, die mit größter Liebe zum Detail geschnitten und zusammengesetzt wurden, um eine Kontinuität der Textur zu erhalten, die die Form in ihrer Gesamtheit ohne Unterbrechungen umhüllt. Raffinierte Kombinationen, die durch angenehme Materialkontraste geschaffen werden, vermitteln ursprüngliche Empfindungen von großer Fluidität und Schönheit.



TRACE 130_Infinito 2.0 Capraia Honed
Keynote Pearl 120x120 . 47,24"x47,24"



TRACE 130_Infinito 2.0 Capraia Honed / WAVE 150_Portland Hood
Keynote Pearl 120x120 . 47,24"x47,24"

Piccolo, pratico e funzionale il lavabo in appoggio 55 traduce la memoria e al contempo la leggerezza di un catino in chiave contemporanea, attraverso la superficie Statuario della collezione Infinito 2.0, coordinata al piano d'appoggio e al rivestimento. Il gres porcellanato effetto cemento di Portland caratterizza pavimento e piatto doccia, regalando allo spazio una dimensione materica e profonda oltre che funzionale, per un'estetica rigorosa ed essenziale dove tutto è in equilibrio.

SYMBOL 50

Lavabo a semicolonna
Half-pedestal washbasin

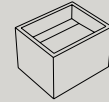
**WAVE 120**

Piatto doccia
Shower tray

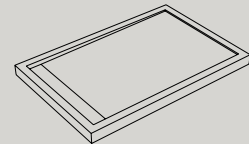

Compact and practical, the 55 countertop basin offers a lightweight contemporary vision of tabletop basins of the past. Available in the Statuario marble effect option from the Infinito 2.0 collection, it is coordinated with the support surface and the wall tiles. A Portland cement-effect porcelain stoneware covers the floor and shower tray, lending the space depth and textural beauty, as well as functional dimension. For stark, essential aesthetics, in which everything is perfectly balanced.

Petit, pratique et fonctionnel, le lavabo en appui 55 traduit la mémoire et en même temps la légèreté d'une vasque sous un jour contemporain, à travers la surface Statuario de la collection Infinito 2.0, coordonnée avec le plan d'appui et le revêtement. Le grès cérame Portland effet ciment caractérise le sol et le receveur de douche, donnant à l'espace une dimension matérielle à la fois profonde et fonctionnelle, pour une esthétique rigoureuse et essentielle où tout est en équilibre.

FLAG 150

Piano porta oggetti o lavabo
Vanity or washbasin top

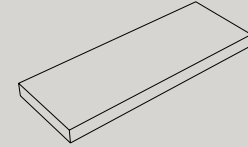

Das kleine, praktische und funktionale Waschtischbecken 55 überträgt durch die Statuario-Oberfläche der Kollektion Infinito 2.0, die auf die Auflagefläche und die Abdeckung abgestimmt ist, die Erinnerung und gleichzeitig die Leichtigkeit eines Waschbeckens in einen modernen Schlüssel. Feinsteinzeug aus Portlandzement mit Zementeffekt kennzeichnet den Boden und die Duschwanne, wobei es dem Raum eine tiefe materielle und zugleich funktionelle Dimension für eine strenge und wesentliche Ästhetik verleiht, bei der sich alles im Gleichgewicht befindet.



SYMBOL 50 + FLAG 150_Infinito 2.0 Statuario Polished
WAVE 120_Portland Hood

Infinito 2.0 Statuario Honed 160x320 . 62,99"x125,98" / Portland Hood 120x120 . 47,24"x47,24"



SYMBOL 50 + FLAG 150_Infinito 2.0 Statuario Polished
Infinito 2.0 Statuario Honed 160x320 . 62,99"x125,98" / Portland Hood 120x120 . 47,24"x47,24"



WAVE 120_Portland Hood
Portland Hood 120x120 - 47,24" x 47,24"



DOUBLE TRACE 150 + FLAG 150 Res Art Pottery

DOUBLE TRACE 150

Lavabo integrato doppia vasca
Integrated top with two washbasins

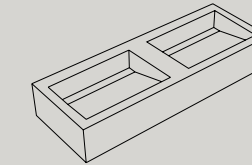

Un doppio lavabo integrato in gres porcellanato effetto resina regala un'intensa sensazione tattile e visiva che si unisce a cromatismi profondi e naturali. Completa la composizione un piano porta oggetti in abbinamento, per una visione d'insieme contemporanea che non rinuncia a bellezza e praticità anche in ambienti bagno di medie dimensioni. Così le superfici di Fondovalle si adattano mirabilmente alle dimensioni di ogni spazio bagno anche con progetti su misura e complementi d'arredo personalizzabili secondo le vostre esigenze.

A double basin unit made of resin-effect porcelain stoneware provides an intense tactile and visual impact, paired with rich, natural shades. The design is completed by a matching counter top, for an overall contemporary mood that leaves nothing to desire in terms of beauty and practicality even in medium-sized bathrooms. Fondovalle surfaces are ideal for all bathrooms, regardless of the size, and are perfect for creating bespoke designs including custom-built furnishing accessories to suit your needs.

Un double lavabo intégré en grès cérame effet résine donne une sensation tactile et visuelle intense qui se combine avec des couleurs profondes et naturelles. La composition est complétée par un plan porte-objets assorti, pour une vision d'ensemble contemporaine qui ne renonce pas à la beauté et à la praticité, même dans les salles de bains de taille moyenne. Ainsi, les surfaces de Fondovalle s'adaptent admirablement à la taille de toute salle de bains, également avec des projets sur mesure et des accessoires d'ameublement personnalisable en fonction de vos exigences.

FLAG 150

Piano porta oggetti o lavabo
Vanity or washbasin top

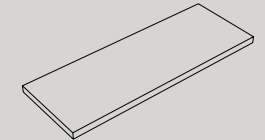

Ein integriertes Doppelwaschbecken aus Feinsteinzeug mit Harzeffekt sorgt für einen intensiven taktilen und visuellen Eindruck, der mit tiefen und natürlichen Farben kombiniert wird. Abgerundet wird die Komposition durch eine passende Ablagefläche für ein modernes Aussehen, die auch in mittelgroßen Badezimmern nicht auf Schönheit und Zweckmäßigkeit verzichtet. Auf diese Weise passen sich die Oberflächen von Fondovalle hervorragend der Größe jedes Badezimmers an, d.h. auch bei nach Maß angefertigten Entwürfen und Einrichtungszubehör, das Ihren Bedürfnissen angepasst werden kann.



DOUBLE TRACE 150 + FLAG 150_Res Art Pottery
Komi Natural 24x120 . 9,45"x47,24"



Superfici e texture importanti per indagare nuove combinazioni tra diverse materie in perfetta armonia tra loro: marmo, pietra e resina parlano un linguaggio comune finalizzato ad esaltare l'idea di un progetto coordinato di cromatismi e texture che si uniscono con pacata armonia. Il lavabo integrato con doppia vasca effetto marmo diventa protagonista come un accento luminoso e prezioso che si integra perfettamente in uno spazio dal mood naturale e profondo.

DOUBLE TRACE 150

Lavabo integrato doppia vasca
Integrated top with two washbasins

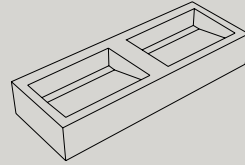

Bold effects and textures are used to explore new pairings of different yet instinctively harmonious materials. Marble, stone, and resin speak the same language, fluently expressing a coordinated combination of mellifluous shades and textures. The marble-effect double basin unit takes centre stage in the bathroom, creating a resplendent accent that fits perfectly into designs where the mood is natural and rich.

Les surfaces et les textures sont importantes pour étudier de nouvelles combinaisons de différentes matières en parfaite harmonie les unes avec les autres : le marbre, la pierre et la résine parlent un langage commun visant à renforcer l'idée d'un projet coordonné de couleurs et de textures qui se combinent avec une harmonie paisible. Le lavabo intégré avec sa double baignoire effet marbre devient le protagoniste, comme un accent lumineux et précieux qui se fond parfaitement dans un espace où règne une atmosphère naturelle et profonde.

WAVE 120

Piatto doccia
Shower tray

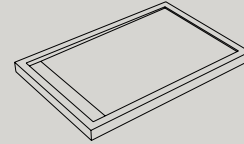

Große Oberflächen und Texturen, um neue Kombinationen verschiedener Materialien in perfekter Harmonie miteinander zu untersuchen: Marmor, Stein und Harz sprechen eine gemeinsame Sprache, um die Idee eines koordinierten Projekts von Farben und Texturen zu fördern, die mit friedlicher Harmonie einhergehen. Das eingebaute Waschbecken mit Doppelwanne im Marmoreffekt wird zum Protagonisten als heller und kostbarer Akzent, der sich perfekt in einen Raum mit natürlicher und tiefer Stimmung einfügt.





DOUBLE TRACE 150_Infinito 2.0 Patagonia Polished / WAVE 120_Res Art Mud
Planeto Mars 60x120 . 23,62"x47,24" / Planeto Mars Scraps 30x30 . 11,81"x11,81"

Unicità e raffinatezza caratterizzano gli arredi bagno della Capsule Collection Kintsugi, in cui il segno di rottura che unisce due superfici ceramiche differenti diventa ispirazione estetica per una nuova interpretazione in chiave moderna dell'omonima arte giapponese. Kintsugi è l'antica tecnica di riparare oggetti in ceramica saldando i frammenti con polvere d'oro per donare maggiore preziosità all'artefatto sapientemente riparato. Allo stesso modo i lavabi di questa collezione utilizzano una originale finitura metallica per esaltare la sottile interruzione tra due superfici contrastanti per colore, texture o finitura, conferendo un design esclusivo al prodotto finito.

CUBE 50 KINTSUGI_Capsule Collection

Lavabo a colonna
Pedestal-mounted washbasin

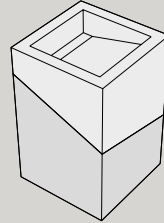

Uniqueness and refinement characterise the bathroom furnishings of the Kintsugi Capsule Collection, in which the sign of breakage that unites two different ceramic surfaces becomes an aesthetic inspiration for a new interpretation in a modern style of the Japanese art of the same name. Kintsugi is the ancient technique of repairing ceramic objects by joining the fragments with gold dust to give greater preciousness to the expertly repaired item. In the same way the wash basins in this collection use an original metallic finish to enhance the subtle interruption between two surfaces that contrast in terms of colour, texture or finish, giving an exclusive design to the finished product.

L'unicité et le raffinement caractérisent le mobilier de salle de bains de la Capsule Collection Kintsugi, où le signe de rupture qui unit deux surfaces céramiques différentes devient une inspiration esthétique pour une nouvelle interprétation moderne de l'art japonais du même nom. Le Kintsugi est l'ancienne technique de réparation d'objets en céramique par soudure des fragments avec de la poudre d'or pour donner une plus grande valeur à l'artefact savamment réparé. De même, les lavabos de cette collection utilisent une finition métallique originale pour exalter l'interruption subtile entre deux surfaces contrastantes au niveau de la couleur, de la texture ou de la finiture, conférant un design exclusif au produit fini.

Einzigartigkeit und Raffinesse kennzeichnen die Badeinrichtung der Capsule Collection Kintsugi, bei der die Trennungslinie, die die beiden verschiedenen keramischen Oberflächen verbindet, zur ästhetischen Inspiration für eine neue Auslegung der gleichnamigen japanischen Kunst in modernem Schlüssel wird. Kintsugi ist die antike Technik, Gegenstände aus Keramik durch Verkleben der Bruchstücke mit Goldstaub zu reparieren, um dem geschickt reparierten Objekt einen höheren Wert zu geben. Auf die gleiche Weise verwenden die Waschbecken dieser Kollektion eine originelle metallische Verarbeitung, um die dünne Unterbrechung zwischen zwei durch die Farbe, Textur oder Ausführung im Kontrast stehenden Oberflächen hervorzuheben und dem fertigen Produkt ein exklusives Design zu verleihen.

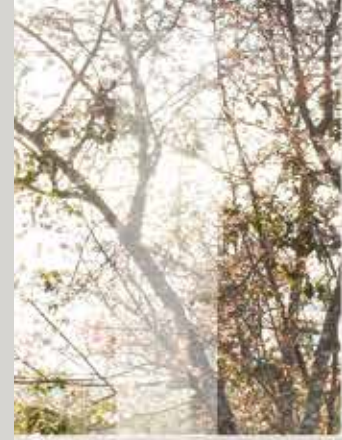

CUBE 50 KINTSUGI Calacatta Gold Glossy + Res Art Ash
Calacatta Gold Glossy 120x120 . 47,24" x47,24"



CUBE 50 KINTSUGI_Calacatta Gold Glossy + Res Art Ash
Calacatta Gold Glossy 120x120 . 47,24"x47,24"



Variazioni sul tema della "curva" sono alla base di un concept innovativo che abbraccia i profili dalle forme ovoidali contrapposte della struttura di sostegno, e quelli del piano che diventano arrotondati quando il tavolo si allunga. Il design di Blunt Ext. restituisce una sensazione di estrema leggerezza nello spazio rispondendo ad ogni tipo di esigenza stilistica, grazie alla possibilità di personalizzare la scelta della lastra ceramica accoppiata al vetro temperato fumè e il colore con finitura metallica che caratterizza la struttura. Nella sua versione allungata il tavolo Blunt Ext. raggiunge la misura di 90x270 cm per offrire la massima flessibilità in soggiorni e ambienti cucina.



Un sofisticato meccanismo permette di allungare il piano di 90 cm

A sophisticated mechanism allows the top to be extended by 90 cm

Un mécanisme sophistiqué permet d'allonger le plateau de 90 cm

Ein ausgeklügelter Mechanismus ermöglicht es, die Tischplatte um 90 cm zu verlängern

BLUNT EXT

Tavolo rettangolare allungabile 90x180 + (45+45)
Rectangular extendable table, 90x180 + (45+45)

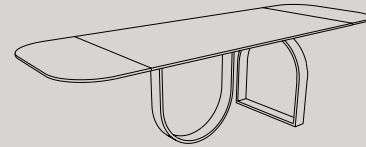

Variations on the theme of the 'curve' are the basis of an innovative concept that embraces the contrasting ovoid profiles of the support structure, and those of the top that become rounded when the table is extended. The design of Blunt Ext gives the space an extremely light feel, responding to all kinds of stylistic needs thanks to the option to customise the choice of ceramic slab coupled with smoked tempered glass and the colour with a metal finish that characterises the structure. In its extended version the Blunt Ext table reaches a size of 90x270 cm to offer maximum flexibility in living rooms and kitchens.

Des variations sur le thème de la « courbe » sont à la base d'un concept innovant qui touche aussi bien les profils ovoïdes opposés de la structure de support que ceux du dessus qui s'arrondissent lorsque la table est allongée. Le design de Blunt Ext semble donner à l'espace une impression d'extrême légèreté tout en répondant à toutes les exigences stylistiques, grâce à la possibilité de personnaliser le choix de la dalle céramique associée au verre trempé fumé et à la couleur avec finition métallique qui caractérise la structure. Dans sa version allongée, la table Blunt Ext atteint une dimension de 90x270 cm pour offrir un maximum de flexibilité aussi bien dans une salle de séjour que dans une cuisine.

Variationen zum Thema „Bogen“ sind das Thema eines innovativen Konzepts, das sich auf die ovalen Stützen des Unterbaus und die abgerundeten Konturen der Platte erstreckt, die der ausgezogene Tisch zeigt. Das Design des Tisches Blunt Ext weckt den Eindruck von Leichtigkeit. Er erfüllt alle Stilwünsche dank der Möglichkeit, die Keramikplatte mit einer gehärteten Rauchglasplatte zu kombinieren und für die Stütze eine Farbe in Metalloptik zu wählen. Ausgezogen hat der Tisch Blunt Ext eine Größe von 90x270 cm. Er punktet mit maximaler Flexibilität, ob in Wohnzimmer oder Küche.



BLUNT EXT Royal Travertino Ebur Vein Real Matt
Woodblock Brave Oak 24x120 - 9,45"x47,24"

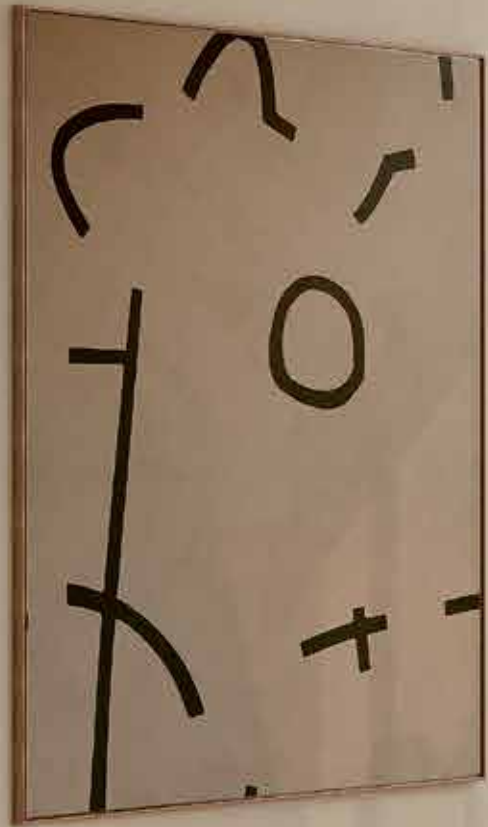

BLUNT EXT_Royal Travertino Ebur Vein Real Matt
Woodblock Brave Oak 24x120 - 9,45"x47,24"

Il tavolo Layer si distingue per la particolare forma a botte del piano che coniuga bellezza e funzionalità, grazie ai bordi leggermente stondati che caratterizzano l'intero profilo e per un design del supporto particolarmente caratterizzato e slanciato. Il tavolo Layer può essere utilizzato anche in spazi outdoor, opzionando per la struttura di sostegno la finitura con superficie gofrata, disponibile nei colori Antracite o Corten, pensata per resistere agli agenti atmosferici esterni. La massima durevolezza e inalterabilità nel tempo viene ovviamente garantita anche dalle già note proprietà fisico-meccaniche proprie del gres porcellanato a spessore sottile di Fondovalle.

LAYER

Tavolo rettangolare 105x200
Rectangular table 105x200



The Layer table is distinguished by the special barrel shape of the top, which combines beauty and functionality thanks to the slightly rounded edges that characterise the entire profile and a particularly distinctive, slender support design. The Layer table can also be used in outdoor spaces by opting for the support structure with an embossed surface finish, available in Anthracite or Corten, designed to withstand outdoor weathering. Maximum durability and inalterability over time is naturally also guaranteed by the already well-known physical and mechanical properties of Fondovalle's thin porcelain stoneware.

La table Layer se distingue par la forme spéciale du dessus, aussi beau que fonctionnel grâce à ses bords légèrement arrondis qui lui donnent tout son cachet, et par un design du support fortement caractérisé et élancé. La table Layer est idéale aussi à l'extérieur, en optant pour le support caractérisé par une finition de surface gaufrée, disponible dans les coloris Anthracite ou Corten, conçu pour résister aux agents atmosphériques. Il va sans dire que la durabilité maximale et l'inaltérabilité dans le temps sont aussi garanties par les propriétés physico-mécaniques propres au grès cérame de faible épaisseur Fondovalle.

Der Tisch Layer vereint Ästhetik und Funktionalität. Er zeichnet sich durch die Platte in Bootsform mit leicht abgerundeten Kanten auf der gesamten Kontur und durch das besonders schlanke Design des Unterbaus aus. Der Tisch Layer kann auch im Außenbereich verwendet werden, wenn für die Stütze die witterungsbeständige, geprägte Variante gewählt wird, die in den Farben Antracite oder Corten erhältlich ist. Die außergewöhnliche Langlebigkeit dieses Tisches wird auch durch die hervorragenden physikalischen und mechanischen Eigenschaften gewährleistet, die das dünne Feinsteinzeug von Fondovalle kennzeichnen.



LAYER_Infinito 2.0 Gold River Polished
Planeto Mars 80x80 . 31,50"x31,50"



LAYER_Infinity 2.0 Gold River Polished
Planeto Mars 80x80 . 31,50"x31,50"

PLANA

Tavolo rettangolare 100x180
Rectangular table 100x180

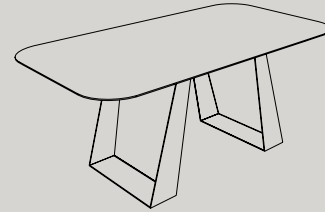

Il tavolo Plana è caratterizzato da un piano con bordi leggermente stondati, realizzato accoppiando una lastra ceramica di spessore 6,5 mm a un vetro temperato fumè o in alternativa utilizzando un'unica lastra di spessore 12 mm. Le dimensioni compatte consentono di collocare il tavolo Plana in spazi domestici, luoghi di lavoro o ambienti pubblici quali hotel e negozi. Un design originale, si completa con la scelta di diverse colorazioni metalliche pensate per la struttura di sostegno, da abbinare cromaticamente con la texture selezionata. Il tavolo è disponibile anche nella versione allungabile Plana-Ext (p.70)

The Plana table features a top with slightly rounded edges created by combining a 6.5 mm-thick ceramic slab with smoked tempered glass or alternatively using a single 12 mm-thick slab. Its compact dimensions allow the Plana table to be placed in domestic spaces, workplaces or public environments such as hotels and shops. The original design is completed by the choice of different metallic colours designed for the support structure, which can be chromatically matched to the selected texture. The table is also available in an extendable Plana Ext version (p.70).

La table Plana se distingue par un plateau aux bords légèrement arrondis, réalisé en associant une dalle céramique de 6,5 mm d'épaisseur et un verre trempé fumé, ou bien en utilisant une dalle unique de 12 mm d'épaisseur. Grâce à ses dimensions compactes, la table Plana trouve place aussi bien dans les habitations que dans les espaces professionnels, commerciaux ou encore les structures d'accueil. Le support, qui peut être choisi parmi plusieurs colorations métalliques à assortir à la texture sélectionnée, complète son design original. Cette table existe aussi dans la version extensible Plana Ext (p. 70).

Der Tisch Plana zeichnet sich durch eine Platte mit leicht abgerundeten Kanten aus, die aus einer 6,5 mm dicken Keramikplatte in Kombination mit einer gehärteten Rauchglasplatte oder nur aus einer 12 mm dicken Keramikplatte bestehen kann. Dank seiner kompakten Abmessungen eignet sich der Tisch Plana für Wohnräume, Arbeitsumgebungen oder öffentliche Bereiche wie Hotels und Geschäfte. Ein originelles Design, auch dank der verschiedenen Farben in Metalloptik, die für die Stütze zur Wahl stehen, die also farblich auf die jeweilige Textur abgestimmt werden kann. Der Tisch ist auch in der ausziehbaren Version Plana Ext erhältlich (S. 70).



PLANA_Infinito 2.0 Amazonite Polished
Woodblock Balance Oak 40x240 . 15,75"x94,49"



PLANA_Infinito 2.0 Amazonite Polished
Woodblock Balance Oak 40x240 . 15,75"x94,49"

Un design esclusivo e alta tecnologia per il tavolo Plana Ext. Grazie a un sofisticato meccanismo il grande piano di 90x180 cm si allunga di 90 cm mantenendo continuità nelle venature e una perfetta linearità. La lastra ceramica è accoppiata a un vetro temperato fumè per garantire la massima solidità. Una particolare cura del dettaglio caratterizza l'estetica di Plana Ext e lo rende un complemento d'arredo versatile, grazie alla possibilità di sfruttare la dimensione minima e massima del piano allungabile. Ideale da inserire in spazi dining di ambienti residenziali ma perfetto anche per connotare uffici e spazi commerciali dallo stile ricercato. Il tavolo è personalizzabile con tutta la gamma di lastre a spessore 6,5 mm di Fondovalle nelle finiture Honed, Polished e Natural.

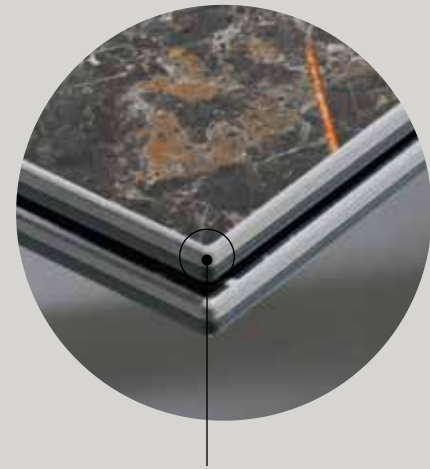

Lastra in gres porcellanato spessore 6,5 mm accoppiato a vetro fumè
6.5 mm thick porcelain stoneware slab paired with smoked glass
Dalle en grès cérame de 6,5 mm d'épaisseur contrecollée à du verre fumé
Platte aus Feinsteinzeug der Stärke von 6,5 mm verbunden mit Rauchglas

PLANA EXT

Tavolo rettangolare allungabile 90x180 + (45+45)
Rectangular extendable table, 90x180 + (45+45)

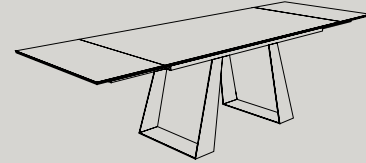

Exclusive design and advanced technology for the Plana Ext table. Featuring a sophisticated mechanism, the large 90x180 cm top can be extended by up to 90 cm, with seamless veining and perfect linearity. The ceramic slab is paired with smoked tempered glass top that guarantees maximum solidity. The aesthetic of Plana Ext is marked by a special attention to detail, which - together with the opportunity to make maximum use of its extendable top - makes it a particularly versatile piece of furniture. Fitting perfectly into dining areas in residential settings, it is also ideal as a distinguishing feature in stylish offices and commercial spaces. The table can be customised with options from the entire range of Fondovalle 6.5 mm thick slabs in the Honed, Polished, and Natural finishes.

Un design exclusif et de haute technologie pour la table Plana Ext. Grâce à un mécanisme sophistiqué, le grand plateau de 90x180 cm s'allonge de 90 cm tout en conservant la continuité des veines et une parfaite linéarité. La dalle en céramique est contrecollée à du verre trempé fumé pour une solidité maximale. Une attention particulière aux détails caractérise l'esthétique de Plana Ext et en fait un complément d'ameublement, grâce à la possibilité d'exploiter les dimensions minimales et maximales du plateau à rallonge. Idéale pour être insérée dans les espaces dining des environnements résidentiels, et parfaite pour meubler les bureaux et les espaces commerciaux au style recherché. La table est personnalisable avec toute la gamme de dalles de 6,5 mm d'épaisseur de Fondovalle dans les finitions Honed, Polished et Natural.

Exklusives Design und hohe Technologie für den Tisch Plana Ext. Durch einen raffinierten Mechanismus verlängert sich die große Platte von 90x180 cm um 90 cm, wobei die Kontinuität in der Aderung und eine einwandfreie Linearität erhalten bleiben. Die Keramikplatte ist mit gehärtetem Rauchglas gekoppelt, um maximale Festigkeit zu gewährleisten. Besondere Sorgfalt gegenüber dem Detail zeichnet die Ästhetik von Plana Ext aus und macht sie durch der Möglichkeit, die minimale und maximale Größe der ausziehbaren Platte auszunutzen, zu einem vielseitigen Möbelstück. Sie lässt sich ideal in Essbereiche von Wohnumgebungen einfügen, kann aber auch perfekt Büros und Geschäftsräume einen raffinierten Stil verleihen. Der Tisch kann mit der gesamten Palette der Platten von Fondovalle mit einer Stärke von 6,5 mm in den geschliffenen, polierten und naturbelassenen Oberflächen personalisiert werden.



PLANA EXT_Infinito 2.0 Port Laurent Glossy
Komi Natural 24x120 . 9,45"x47,24"



PLANA EXT_Infinito 2.0 Port Laurent Glossy
Komi Natural 24x120 . 9,45"x47,24"

Il grande tavolo rettangolare nella sua versione con superficie Patagonia e struttura metallica con finitura in colore Nero si inserisce perfettamente nello spazio esaltando la bellezza e la continuità di superficie generata dal taglio di un'unica lastra, in cui cogliere la profonda variabilità dei cromatismi e delle venature naturali. La superficie ceramica si trasforma in un prodotto dal design sofisticato e ricercato in cui si esprime la ricerca di un perfetto equilibrio di forme e proporzioni per un risultato minimale ed elegante al tempo stesso capace di caratterizzare ogni ambiente.

SIDE

Tavolo rettangolare 130x290
Rectangular table 130x290

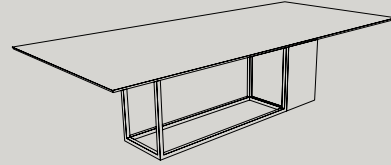

This large rectangular table, featuring a Patagonia-line top and black-finish metal frame, fits this setting perfectly, accentuating the beauty and continuity of the surface cut from a single slab, and its rich variability of colours and natural veining. Transformed from slab to sophisticated furnishing, the end product offers a perfect balance of form and proportion, for an elegant minimal result which adds character to any environment.

La grande table rectangulaire, dans sa version avec surface Patagonia et structure métallique avec finition Noire, s'intègre parfaitement à l'espace en mettant en valeur la beauté et la continuité de la surface générée par la découpe d'une dalle unique, dans laquelle on peut capturer la profonde variabilité des couleurs et des veines naturelles. La surface céramique se transforme en un produit au design sophistiqué et raffiné qui exprime la recherche d'un équilibre parfait des formes et des proportions pour un résultat à la fois minimal et élégant, capable de caractériser tout espace.

Der große rechteckige Tisch in seiner Ausführung mit Oberfläche Patagonia und Metallstruktur mit schwarzer Oberfläche passt perfekt in den Raum und hebt die Schönheit und Kontinuität der Oberfläche hervor, die durch das Schneiden einer einzelnen Platte hervorgerufen wird, um die tiefe Veränderlichkeit von Farben und natürlichen Aderungen zu erfassen. Die keramische Oberfläche verwandelt sich zu einem Produkt mit einem raffinierten und auserlesenen Design, in dem das Streben nach einem perfekten Gleichgewicht von Formen und Proportionen für ein minimales und elegantes Ergebnis zum Ausdruck kommt, das gleichzeitig in der Lage ist, jeden Raum zu charakterisieren.



SIDE_Infinito 2.0 Patagonia Polished
Res Art Powder 120x120 . 47,24"x47,24"



Venature intense attraversano le superfici Golden Spider con mutevoli bagliori nei toni dell'arancio, del rosa e del bronzo che emergono da un fondo chiaro e luminoso. La materia si plasma attraverso l'intersezione di piani geometrici perpendicolari con una particolare attenzione per il dettaglio, visibile nella costa a 30° arrotondata che caratterizza il bordo del tavolino.

La struttura in metallo diventa un segno progettuale che sostiene e completa la forma di un coffee table dalle linee rigorose, un accento prezioso che unisce design e funzionalità.

Un cross over di suggestioni e di rimandi all'essenzialità e al calore di materiali naturali si relaziona con ambienti dall'estetica ricercata.

SMALL SIDE

Coffe Table quadrato 60x60
Square Coffe Table 60x60

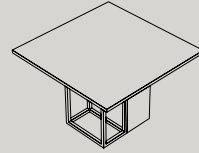

The Golden Spider line features dramatic veining and glimmering orange, pink, and bronze against a pale bright background. The textures evolve from the intersections of the perpendicular planes, with the attention to detail particularly visible in the rounded 30° edge, which is a feature of the table top. The design-led metal frame both supports and completes the coffee table, whose stark lines make it a stylish accent that combines design and functionality. A crossover of influences, combined with references to the simplicity and warmth of natural materials make this ideal for settings with a stylish aesthetic.

Des veines intenses parcourent les surfaces Golden Spider avec des lueurs changeantes dans les tons orange, rose et bronze émergeant d'un fond clair et lumineux. Le matériau est modelé à travers l'intersection de plans géométriques perpendiculaires avec une attention particulière aux détails, visible dans la nervure arrondie à 30° qui caractérise le bord de la tablette. La structure métallique devient un signe de design qui soutient et complète la forme d'une table basse aux lignes rigoureuses, un accent précieux qui allie design et fonctionnalité. Un croisement de suggestions et de références à l'essenzialité et à la chaleur des matériaux naturels se rapporte à des environnements à l'esthétique raffinée.

Kräftige Aderungen durchziehen die Oberflächen von Golden Spider mit wechselnden Schimmern in Orange-, Rosa- und Bronzetönen, die aus einem klaren und leuchtenden Untergrund hervortreten. Die Materie formt sich durch den Schnitt senkrechter geometrischer Ebenen mit einer besonderen Liebe zum Detail, die in der mit 30° abgerundeten Tischkante deutlich wird. Die Metallstruktur wird zu einem Zeichen des Designs, das die Form eines Coffee Table mit strengen Linien als ein edler Akzent stützt und ergänzt, der Design und Zweckmäßigkeit verbindet. Ein Crossover von Eindrücken und Verweisen auf die Wesentlichkeit und Wärme natürlicher Materialien kommuniziert mit Umgebungen mit einer raffinierten Ästhetik.



SMALL SIDE_Infinito 2.0 Golden Spider_Polished
Pigmento Gesso 120x120 . 47,24"x47,24"

L'aspetto naturale e intenso delle lastre Port Laurent trova la sua spettacolare interpretazione in un tavolo rotondo che eleva la profondità del marmo a una leggerezza diversa, rendendola straordinariamente contemporanea. La finitura Polished esalta una luminosità superficiale pacata e armonica in abbinamento alla struttura metallica in colore oro. Il gres porcellanato di Fondovalle, con le sue qualità di resistenza e durevolezza, offre una grande opportunità per il design, grazie alla sua versatilità ed alle illimitate possibilità di poterne caratterizzare le superfici, preservandone la intrinseca espressività e naturalezza.

ROUND 160

Tavolo tondo Ø160
Round table Ø160

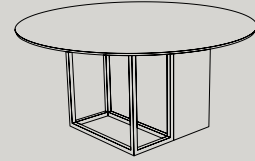

The natural intense look of Port Laurent slabs is set off spectacularly by this round table design, which brings new lightness to the depth of the marble, making it exceptionally contemporary. Paired with the gold metal frame, the polished finish enhances the gentle, harmonious brightness of the material's surface. Hard-wearing and durable, Fondovalle porcelain stoneware offers great design potential, through its versatility and the unlimited scope for lending character to tiling while preserving its intrinsic expressiveness and naturalness.

L'aspect naturel et intense des dalles Port Laurent trouve son interprétation spectaculaire dans une table ronde qui élève la profondeur du marbre à une légèreté différente, la rendant extraordinairement contemporaine. La finition Polished met en valeur une luminosité de surface paisible et harmonieuse assortie à la structure métallique dorée. Le grès cérame Fondovalle, avec ses qualités de résistance et de durabilité, offre une grande opportunité pour le design, grâce à sa versatilité et aux possibilités illimitées de caractérisation des surfaces, en en préservant l'expressivité et le naturel intrinsèques.

Das natürliche und intensive Aussehen der Platten Port Laurent findet seine spektakuläre Interpretation in einem runden Tisch, der die Tiefe des Marmors auf eine andere Leichtigkeit erhebt und außerordentlich modern macht. Das polierte Finish unterstreicht eine ruhige und harmonische Helligkeit der Oberfläche in Kombination mit der goldfarbenen Metallstruktur. Das Feinsteinzeug von Fondovalle bietet mit seinen Eigenschaften hinsichtlich Beständigkeit und Haltbarkeit dank aufgrund seiner Vielseitigkeit und der unbegrenzten Möglichkeiten zur Charakterisierung der Oberflächen und gleichzeitiger Erhaltung ihrer Ausdruckskraft und Natürlichkeit großartige Möglichkeiten für das Design.



ROUND 160_Infinito 2.0 Port Laurent Polished
Res Art Mud 120x120 . 47,24"x47,24"



Shape Collection

Collezione Shape

Composizioni suggerite

Suggested compositions

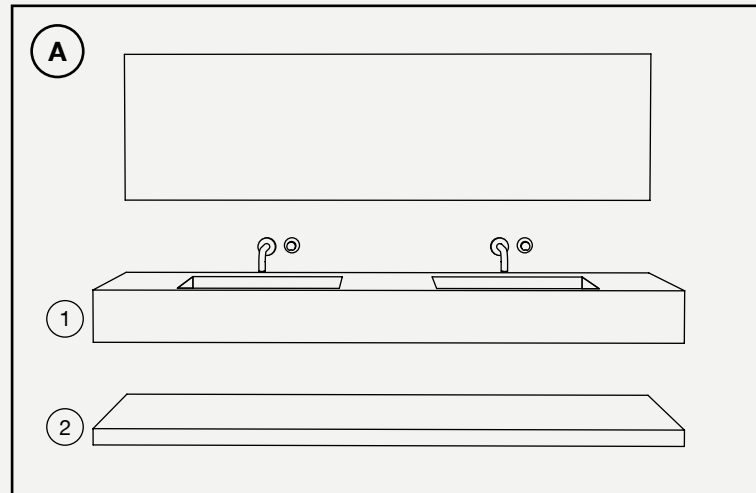

1_DOUBLE TRACE 180
Lavabo integrato doppia vasca
Integrated top with two washbasins
2_FLAG 180
Piano porta oggetti o lavabo
Vanity or washbasin top

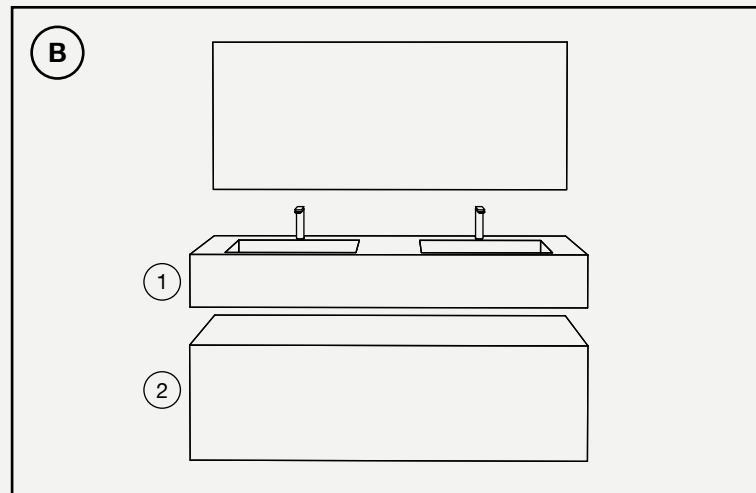

1_DOUBLE FIGURE R 120
Lavabo integrato doppia vasca
Integrated top with two washbasins
2_FRAME 120
Mobile sottolavabo
Washbasin vanity unit

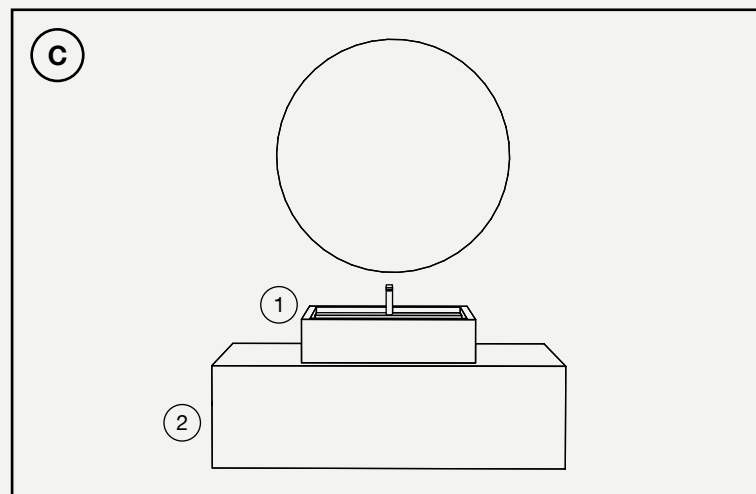

1_SIGN R 60
Lavabo
Washbasin
2_FRAME 120
Mobile sottolavabo
Washbasin vanity unit

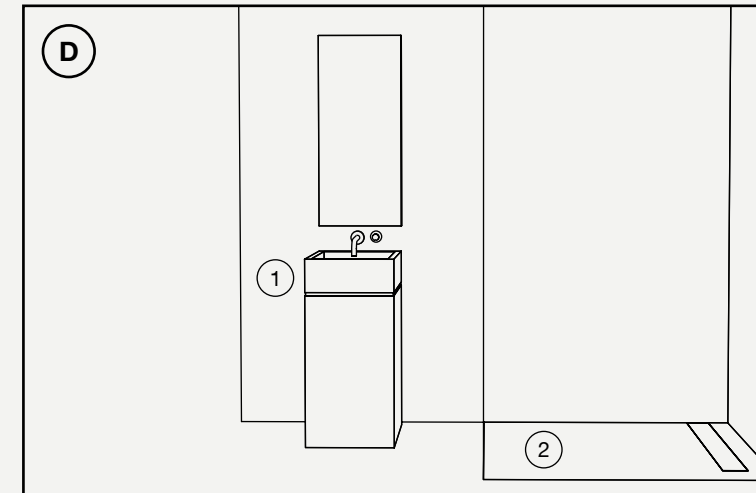

1_ICON 40
Lavabo a colonna
Pedestal-mounted washbasin
2_WAVE 120
Piatto doccia
Shower tray

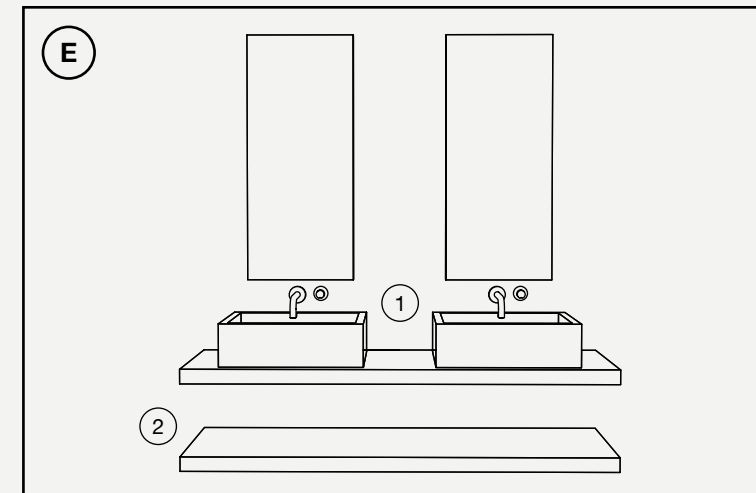

1_SHINE 50
Lavabi
Washbasins
2_FLAG 150
Piano porta oggetti o lavabo
Vanity or washbasin top

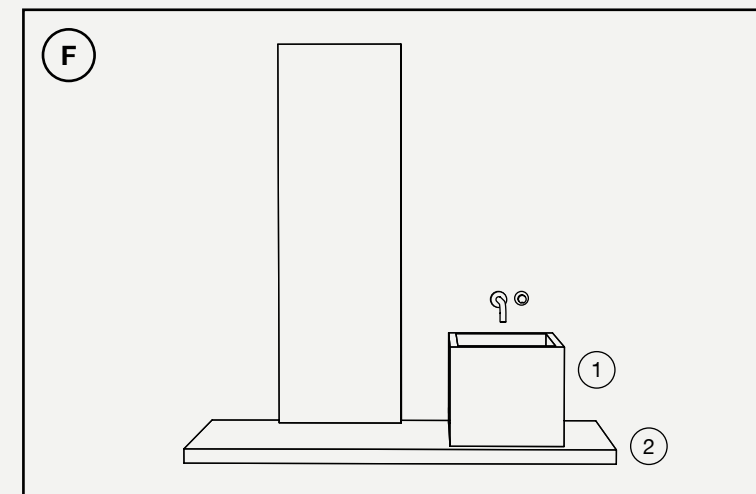

1_SYMBOL 50
Lavabo a semicolonna
Half-pedestal washbasin
2_FLAG 150
Piano porta oggetti o lavabo
Vanity or washbasin top

SIGN

Lavabi
Washbasins

SIGN 40

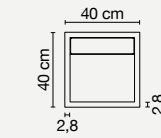
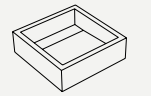

SIGN 50

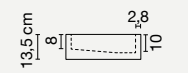
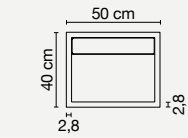
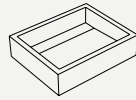

SIGN 60

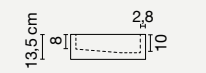
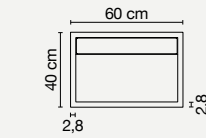
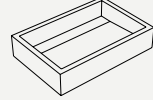

Lavabi in appoggio su piano o da fissare sospesi a muro. Ogni lavabo è provvisto di piletta click clack cromata ABS cod. CRIWA334S51, staffe di supporto e imballo in apposita cassa Fao. | Pedestal wash basins on floor or to be fixed suspended on a wall with suitable brackets. Each basin is supplied with a chrome-plated click clack drain plug (ABS code CRIWA334S51), mounting brackets and comes packed in a special FAO-compliant crate. | Lavabos en appui sur le plan ou à suspendre au mur à l'aide d'équerres spéciales. Chaque lavabo est équipé d'une bonde click clack chromée ABS code CRIWA334S51, de brides de support et d'un emballage dans une caisse spéciale Fao. | Auf die Platte aufgesetzte oder an der Wand hängend und mit speziellen Halterungen zu befestigende Waschbecken. Jedes Waschbecken ist mit einem verchromten ABS-Ablauf zum Drücken von mit Art.-Nr. CRIWA334S51, Halterungen und einer Verpackung in einer speziellen Fao-Kiste ausgestattet.

SIGN R

Lavabi
Washbasins

SIGN R 40

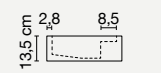
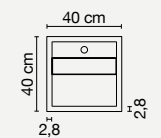
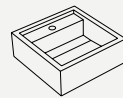

SIGN R 50

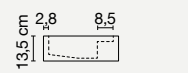
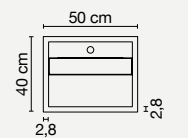
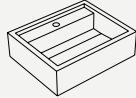

SIGN R 60

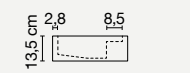
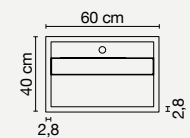
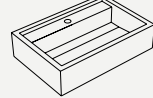

Lavabi in appoggio su piano o da fissare sospesi a muro. Ogni lavabo è provvisto di piletta click clack cromata ABS cod. CRIWA334S51, staffe di supporto e imballo in apposita cassa Fao. | Pedestal wash basins on floor or to be fixed suspended on a wall with suitable brackets. Each basin is supplied with a chrome-plated click clack drain plug (ABS code CRIWA334S51), mounting brackets and comes packed in a special FAO-compliant crate. | Lavabos en appui sur le plan ou à suspendre au mur à l'aide d'équerres spéciales. Chaque lavabo est équipé d'une bonde click clack chromée ABS code CRIWA334S51, de brides de support et d'un emballage dans une caisse spéciale Fao. | Auf die Platte aufgesetzte oder an der Wand hängend und mit speziellen Halterungen zu befestigende Waschbecken. Jedes Waschbecken ist mit einem verchromten ABS-Ablauf zum Drücken von mit Art.-Nr. CRIWA334S51, Halterungen und einer Verpackung in einer speziellen Fao-Kiste ausgestattet.

R= predisposti con foro per rubinetteria in appoggio | R= prepared with hole for pedestal taps and fittings | R= avec un trou pour la robinetterie en appui | R= Vorbereitet mit Öffnung für aufgesetzte Armaturen

DOUBLE FIGURE
DOUBLE FIGURE RLavabi integrati doppia vasca
Integrated top with two washbasins

DOUBLE FIGURE 120

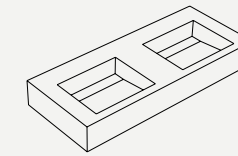

DOUBLE FIGURE R 120

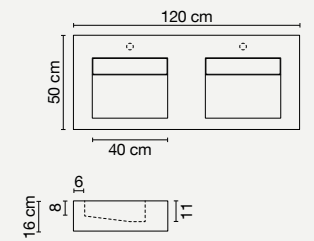
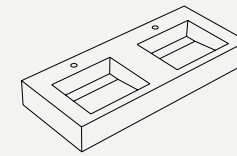

DOUBLE FIGURE 150

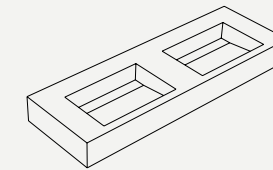

DOUBLE FIGURE R 150

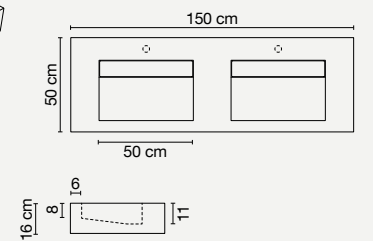
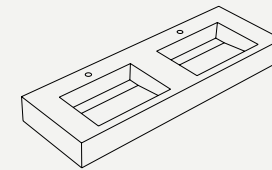

DOUBLE FIGURE 180

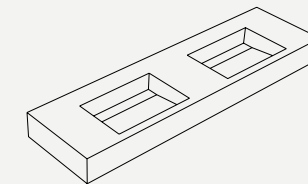

DOUBLE FIGURE R 180

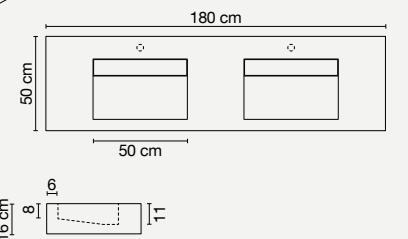
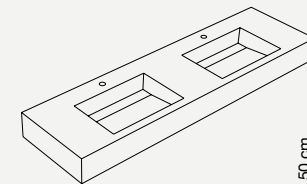

DOUBLE FIGURE 200

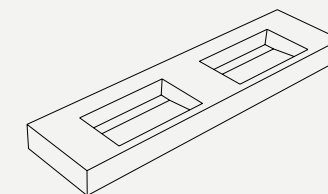

DOUBLE FIGURE R 200

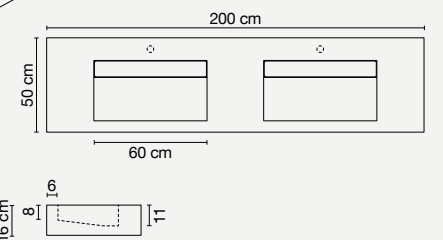
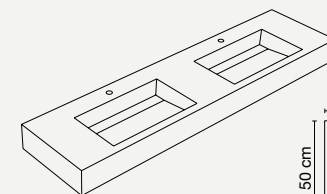

Lavabo da fissare sospeso a muro. Ogni lavabo è provvisto di piletta click clack cromata ABS cod. CRIWA334S51, staffe di supporto e imballo in apposita cassa Fao. Disponibile su richiesta foro per rubinetteria in appoggio. | Wall-mounted units. Each basin is supplied with a chrome-plated click clack drain plug (ABS code CRIWA334S51), mounting brackets and comes packed in a special FAO-compliant crate. Can be supplied with tap hole on request. | Lavabo à fixer en suspension au mur. Chaque lavabo est équipé d'une bonde click clack chromée ABS code CRIWA334S51, de brides de support et est emballé dans une caisse spéciale Fao. Disponible sur demande avec trou pour robinetterie en appui. | An der Wand hängendes Waschbecken. Jedes Waschbecken ist mit einem verchromten ABS-Ablauf zum Drücken von mit Art.-Nr. CRIWA334S51, Halterungen und einer Verpackung in einer speziellen Fao-Kiste ausgestattet. Öffnung für aufgesetzte Armaturen auf Anfrage erhältlich.

R= predisposti con foro per rubinetteria in appoggio | R= prepared with hole for pedestal taps and fittings | R= avec un trou pour la robinetterie en appui | R= Vorbereitet mit Öffnung für aufgesetzte Armaturen

SYMBOL

Lavabi a semicolonna
Half-pedestal washbasins

SYMBOL R

Lavabi a semicolonna R
Half-pedestal washbasins R

SYMBOL 50

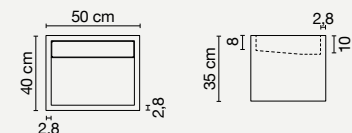
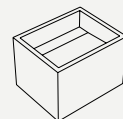

SYMBOL R 50

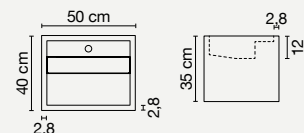
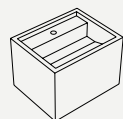

Ogni lavabo è provvisto di piletta click clack cromata ABS cod. CRIWA334S51 e imballo in apposita cassa Fao. | Each basin is supplied with a chrome-plated click clack drain plug (ABS code CRIWA334S51) and comes packed in a special FAO-compliant crate. | Chaque lavabo est équipé d'une bonde click clack chromée ABS code CRIWA334S51 et emballé dans une caisse spéciale Fao. | Jedes Waschbecken ist mit einem verchromten ABS-Ablauf zum Drücken von mit Art.-Nr. CRIWA334S51 und einer Verpackung in einer speziellen Fao-Kiste ausgestattet.

ICON

Lavabi a colonna
Pedestal-mounted washbasin

ICON 40*

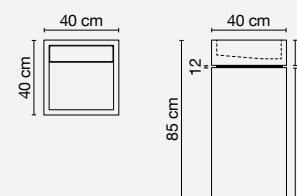
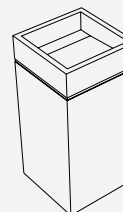

ICON BASE 40

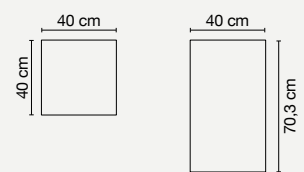
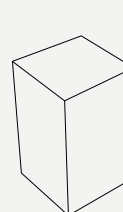

Inserimento su richiesta di luce Led nell'incavo tra lavabo e colonna | Optional LED light fitted in the recess between the washbasin and the pedestal | Insertion d'un éclairage LED dans le renforcement entre le lavabo et la colonne sur demande | Auf Wunsch Einbau einer LED-Leuchte in die Nische zwischen Waschtisch und Säule.

Possibilità di rivestire la colonna su 3 o 4 lati a scelta | Pedestal can panelled on three or four sides, as desired | Possibilité de recouvrir la colonne sur 3 ou 4 côtés au choix | Möglichkeit, die Säule auf 3 oder 4 Seiten Ihrer Wahl zu verkleiden.

Ogni lavabo è provvisto di piletta click clack cromata ABS cod. CRIWA334S51 e imballo in apposita cassa Fao. | Each basin is supplied with a chrome-plated click clack drain plug (ABS code CRIWA334S51) and comes packed in a special FAO-compliant crate. | Chaque lavabo est équipé d'une bonde click clack chromée ABS code CRIWA334S51 et emballé dans une caisse spéciale Fao. | Jedes Waschbecken ist mit einem verchromten ABS-Ablauf zum Drücken von mit Art.-Nr. CRIWA334S51 und einer Verpackung in einer speziellen Fao-Kiste ausgestattet.

* Non disponibili nelle superfici indicate con Δ nel riepilogo di pag. 100-108 | Not available in the lines marked with Δ in the summary on page 100-108 | Non disponible sur les surfaces indiquées avec Δ dans le récapitulatif des pages 100-108 | Nicht erhältlich in den mit Δ in der Zusammenfassung auf S. 100-108 angegebenen Oberflächen.

FRAME

Mobile sottolavabo
Washbasin vanity unit

FRAME 85* / FRAME 120*

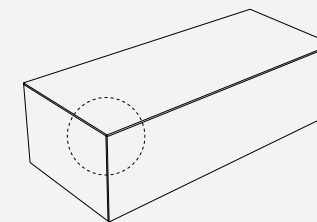

Il mobile viene fissato a muro con apposite staffe. In alternativa si possono utilizzare piedi di sostegno, disponibili su richiesta. | The unit is wall-mounted using special brackets. Support feet can also be fitted and are available on request. | Le meuble est fixé au mur avec des étriers spéciaux. En outre, on peut installer des pieds de support, disponibles sur demande. | Das Möbelstück wird mit speziellen Halterungen an der Wand befestigt. Zusätzlich können Stützfüße montiert werden, die auf Anfrage erhältlich sind.

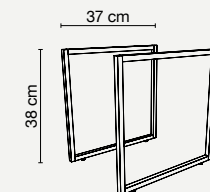

A BORDI SENZA GRAFICA | EDGES WITHOUT PATTERNS | BORDS SANS GRAPHISME | KANTEN OHNE GRAFIK
Nel bordo della lastra rimane in vista il colore dell'impasto | The colour of the body is visible on the slab edge | La couleur de la pâte reste visible sur le bord de la dalle | Auf der Kante der Platte bleibt die Farbe der Masse sichtbar

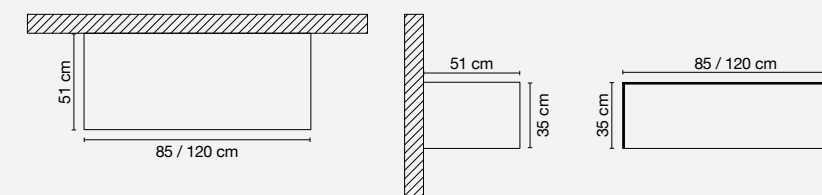

PUSH&PULL



GOLA | ROUTED PULL | GORGE | KEHLE

* Non disponibili nelle superfici indicate con Δ nel riepilogo di pag. 100-108 | Not available in the lines marked with Δ in the summary on page 100-108 | Non disponible sur les surfaces indiquées avec Δ dans le récapitulatif des pages 100-108 | Nicht erhältlich in den mit Δ in der Zusammenfassung auf S. 100-108 angegebenen Oberflächen.



B BORDI CON GRAFICA DIGITALE ALL-OVER | EDGES WITH DIGITALLY DESIGNED PATTERNS ALL-OVER | BORDS AVEC GRAPHISME NUMÉRIQUE ALL-OVER | KANTEN MIT DIGITALER GRAFIK ALL-OVER

Il bordo della lastra viene rivestito completamente dalla grafica digitale | The edge of the slab is completely covered with digitally designed patterns | Le bord de la dalle est entièrement recouvert d'un graphisme numérique | Die Kante der Platte ist vollständig von der digitalen Grafik überzogen

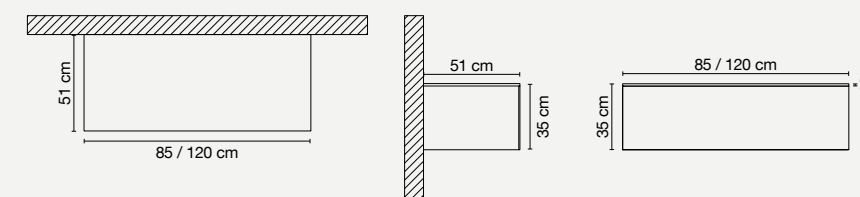

PUSH&PULL



GOLA | ROUTED PULL | GORGE | KEHLE

TRACE

Lavabi
Washbasins

TRACE 55

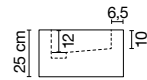
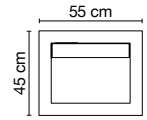
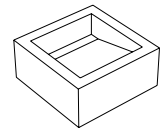

TRACE 70

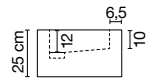
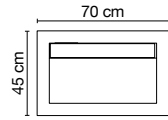
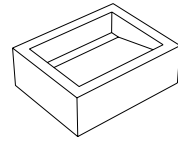

TRACE 90

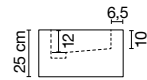
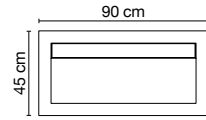
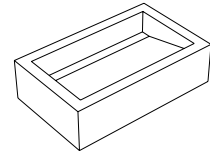

TRACE 130

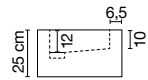
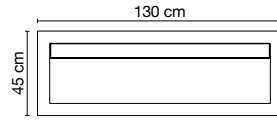
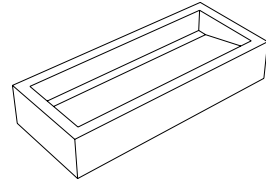

Lavabi in appoggio su piano o da fissare sospesi a muro. Ogni lavabo è provvisto di piletta click clack cromata ABS cod. CRIWA334S51, staffe di supporto e imballo in apposita cassa Fao. | Pedestal wash basins on floor or to be fixed suspended on a wall with suitable brackets. Each basin is supplied with a chrome-plated click clack drain plug (ABS code CRIWA334S51), mounting brackets and comes packed in a special FAO-compliant crate. | Lavabos en appui sur le plan ou à suspendre au mur à l'aide d'équerres spéciales. Chaque lavabo est équipé d'une bonde click clack chromée ABS code CRIWA334S51, de brides de support et d'un emballage dans une caisse spéciale Fao. | Auf die Platte aufgesetzte oder an der Wand hängend und mit speziellen Halterungen zu befestigende Waschbecken. Jedes Waschbecken ist mit einem verchromten ABS-Ablauf zum Drücken von mit Art.-Nr. CRIWA334S51, Halterungen und einer Verpackung in einer speziellen Fao-Kiste ausgestattet.

TRACE R

Lavabi
Washbasins

TRACE R 55

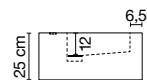
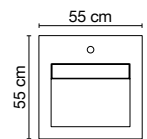
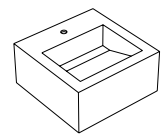

TRACE R 70

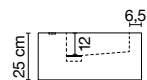
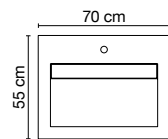
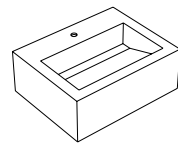

TRACE R 90

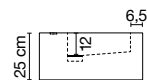
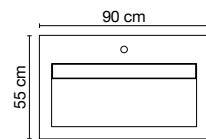
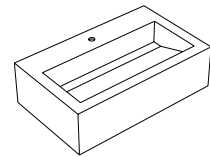

TRACE R 130

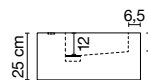
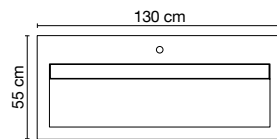
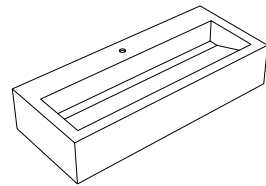

Lavabi in appoggio su piano o da fissare sospesi a muro. Ogni lavabo è provvisto di piletta click clack cromata ABS cod. CRIWA334S51, staffe di supporto e imballo in apposita cassa Fao. | Pedestal wash basins on floor or to be fixed suspended on a wall with suitable brackets. Each basin is supplied with a chrome-plated click clack drain plug (ABS code CRIWA334S51), mounting brackets and comes packed in a special FAO-compliant crate. | Lavabos en appui sur le plan ou à suspendre au mur à l'aide d'équerres spéciales. Chaque lavabo est équipé d'une bonde click clack chromée ABS code CRIWA334S51, de brides de support et d'un emballage dans une caisse spéciale Fao. | Auf die Platte aufgesetzte oder an der Wand hängend und mit speziellen Halterungen zu befestigende Waschbecken. Jedes Waschbecken ist mit einem verchromten ABS-Ablauf zum Drücken von mit Art.-Nr. CRIWA334S51, Halterungen und einer Verpackung in einer speziellen Fao-Kiste ausgestattet.

R= predisposti con foro per rubinetteria in appoggio | R= prepared with hole for pedestal taps and fittings | R= avec un trou pour la robinetterie en appui | R= Vorbereitet mit Öffnung für aufgesetzte Armaturen

DOUBLE TRACE

Lavabi integrati doppia vasca
Integrated top with two washbasins

DOUBLE TRACE 120

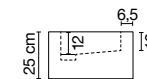
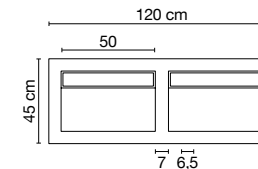
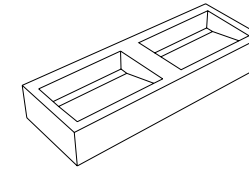

DOUBLE TRACE 150

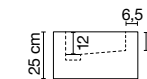
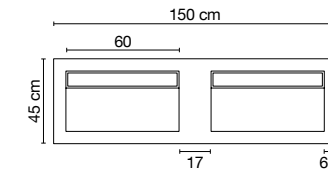
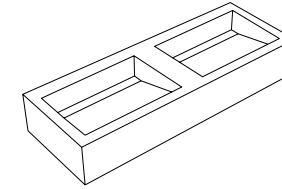

DOUBLE TRACE 180

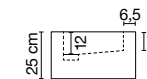
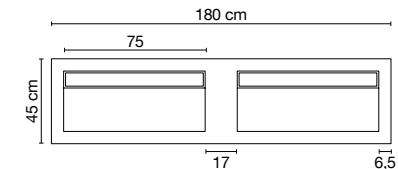
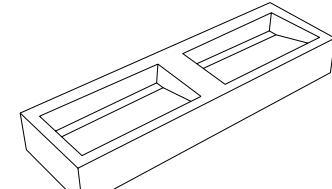

Lavabo da fissare sospeso a muro. Ogni lavabo è provvisto di piletta click clack cromata ABS cod. CRIWA334S51, staffe di supporto e imballo in apposita cassa Fao. Disponibile su richiesta foro per rubinetteria in appoggio. | Wall-mounted units. Each basin is supplied with a chrome-plated click clack drain plug (ABS code CRIWA334S51), mounting brackets and comes packed in a special FAO-compliant crate. Can be supplied with tap hole on request. | Lavabo à fixer en suspension au mur. Chaque lavabo est équipé d'une bonde click clack chromée ABS code CRIWA334S51, de brides de support et est emballé dans une caisse spéciale Fao. Disponible sur demande avec trou pour robinetterie en appui. | An der Wand hängendes Waschbecken. Jedes Waschbecken ist mit einem verchromten ABS-Ablauf zum Drücken von mit Art.-Nr. CRIWA334S51, Halterungen und einer Verpackung in einer speziellen Fao-Kiste ausgestattet. Öffnung für aufgesetzte Armaturen auf Anfrage erhältlich.

DOUBLE TRACE R

Lavabi integrati doppia vasca
Integrated top with two washbasins

DOUBLE TRACE R 120

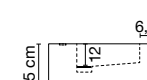
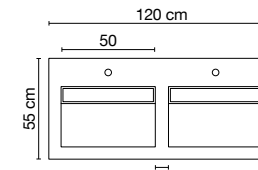
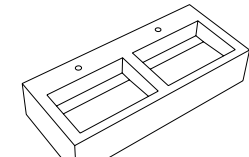

DOUBLE TRACE R 150

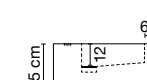
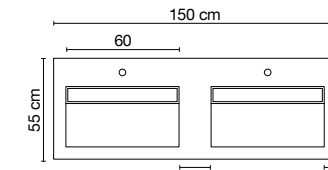
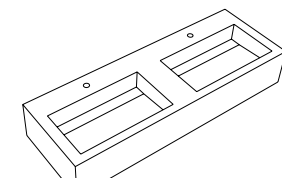

DOUBLE TRACE R 180

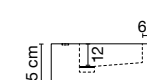
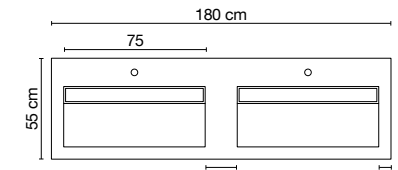
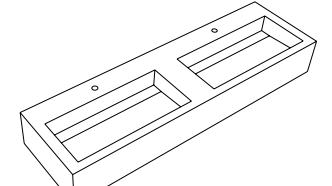

Lavabo da fissare sospeso a muro. Ogni lavabo è provvisto di piletta click clack cromata ABS cod. CRIWA334S51, staffe di supporto e imballo in apposita cassa Fao. Disponibile su richiesta foro per rubinetteria in appoggio. | Wall-mounted units. Each basin is supplied with a chrome-plated click clack drain plug (ABS code CRIWA334S51), mounting brackets and comes packed in a special FAO-compliant crate. Can be supplied with tap hole on request. | Lavabo à fixer en suspension au mur. Chaque lavabo est équipé d'une bonde click clack chromée ABS code CRIWA334S51, de brides de support et est emballé dans une caisse spéciale Fao. Disponible sur demande avec trou pour robinetterie en appui. | An der Wand hängendes Waschbecken. Jedes Waschbecken ist mit einem verchromten ABS-Ablauf zum Drücken von mit Art.-Nr. CRIWA334S51, Halterungen und einer Verpackung in einer speziellen Fao-Kiste ausgestattet. Öffnung für aufgesetzte Armaturen auf Anfrage erhältlich.

R= predisposti con foro per rubinetteria in appoggio | R= prepared with hole for pedestal taps and fittings | R= avec un trou pour la robinetterie en appui | R= Vorbereitet mit Öffnung für aufgesetzte Armaturen

CUBE

Lavabi a colonna
Pedestal-mounted washbasins

CUBE 50

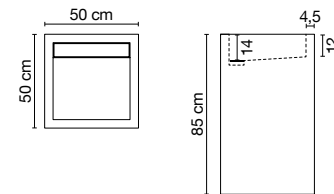
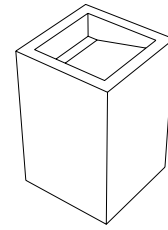

A richiesta, disponibile rivestito su 4 lati.
Available panelled on all four sides upon request.
Sur demande, disponible revêtu sur 4 côtés.
Auf Anfrage auf 4 Seiten verkleidet erhältlich.

CUBE 50 KINTSUGI_Capsule Collection*

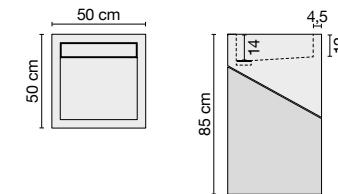
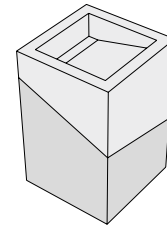

A richiesta, disponibile rivestito su 4 lati.
Il retro è monocolore.
Available panelled on all four sides upon request.
The rear features a single colour. | Sur demande, disponible revêtu sur 4 côtés. L'arrière est monochrome. | Auf Anfrage auf 4 Seiten verkleidet erhältlich. Die Rückseite ist einfarbig.

Ogni lavabo è provvisto di piletta click clack cromata ABS cod. CRIWA334S51 e imballo in apposita cassa Fao. | Each basin is supplied with a chrome-plated click clack drain plug (ABS code CRIWA334S51) and comes packed in a special FAO-compliant crate. | Chaque lavabo est équipé d'une bonde click clack chromée ABS code CRIWA334S51 et emballé dans une caisse spéciale Fao. | Jedes Waschbecken ist mit einem verchromten ABS-Ablauf zum Drücken von mit Art.-Nr. CRIWA334S51 und einer Verpackung in einer speziellen Fao-Kiste ausgestattet.

* **Non disponibili nelle superfici indicate con Δ nel riepilogo di pag. 100-108** | Not available in the lines marked with Δ in the summary on page 100-108 | Non disponible sur les surfaces indiquées avec Δ dans le récapitulatif des pages 100-108 | Nicht erhältlich in den mit Δ in der Zusammenfassung auf S. 100-108 angegebenen Oberflächen.

FLAG

Piani porta oggetti o lavabo
Vanity or washbasin top

FLAG 55 / FLAG 70 / FLAG 90 / FLAG 110 / FLAG 120 / FLAG 130 / FLAG 150 / FLAG 180 / FLAG 200

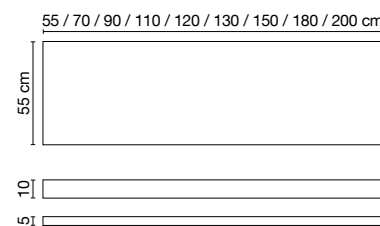
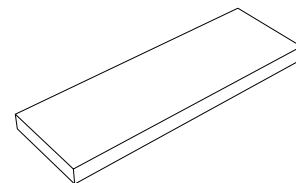

Ogni piano è provvisto di staffe di supporto per il fissaggio a muro e imballo in apposita cassa Fao. **Su richiesta i piani sono disponibili con fori predisposti per il fissaggio dei lavabi.** | Each top is supplied with brackets for wall mounting and come packed in a special FAO-compliant crate. On request, the tops can be supplied with cutouts for basins. | Chaque plan est équipé d'étriers de support pour la fixation murale et emballé dans une caisse spéciale FAO. Sur demande, les plans sont fournis avec des trous pour la fixation des lavabos. | Jedes Waschbecken ist mit Halterungen zur Wandbefestigung und einer Verpackung in einer speziellen Fao-Kiste ausgestattet. Auf Anfrage sind die Ablageflächen mit zur Befestigung der Waschbecken vorbereiteten Öffnungen erhältlich.

WAVE

Piatti doccia
Shower trays

WAVE 100*

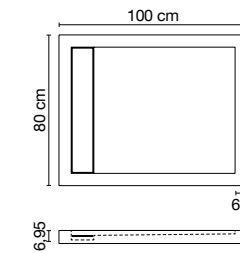
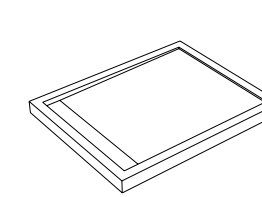

WAVE 120*

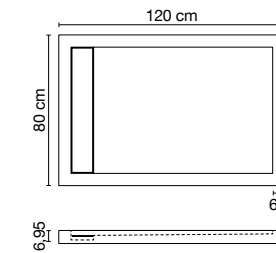
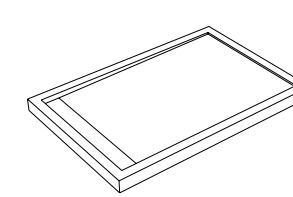

WAVE 150*

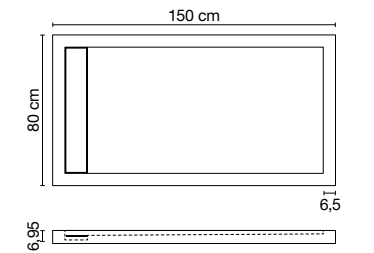
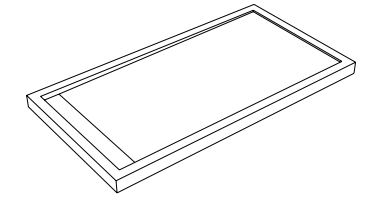

Ogni piatto doccia è provvisto di scarico Inox SILFRA AD 200 e imballo in apposita cassa Fao. | Each shower tray is supplied with a SILFRA AD 200 stainless steel trap and comes packed in a special FAO-compliant crate. | Chaque receveur de douche est équipé d'une bonde en acier inox SILFRA AD 200 et emballé dans une caisse spéciale Fao. | Jede Durschwane ist mit einem Edelstahl Ablauf SILFRA AD 200 und einer Verpackung in einer speziellen Fao-Kiste ausgestattet.

* **Non disponibili nelle superfici indicate con Δ nel riepilogo di pag. 100-108** | Not available in the lines marked with Δ in the summary on page 100-108 | Non disponible sur les surfaces indiquées avec Δ dans le récapitulatif des pages 100-108 | Nicht erhältlich in den mit Δ in der Zusammenfassung auf S. 100-108 angegebenen Oberflächen.

BLUNT EXT

Tavolo
Table

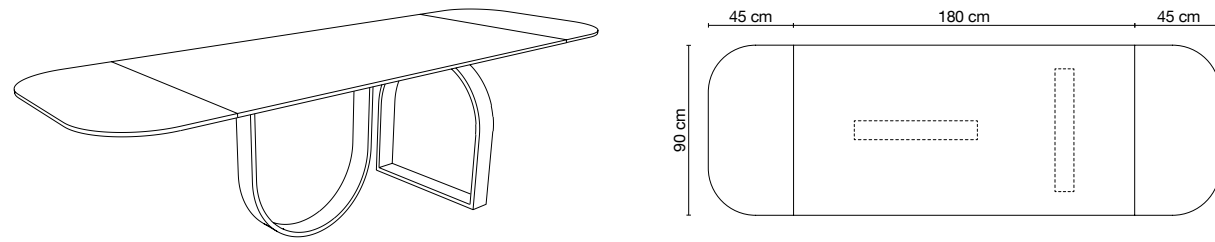

Tavolo rettangolare allungabile 90x180 + (45+45)
Rectangular extendable table, 90x180 + (45+45)

n° posti a sedere:
chiuso 6 - aperto 8
seating capacity: 6
closed 6 - open 8

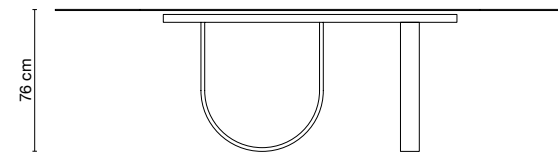
**LAYER**

Tavolo
Table

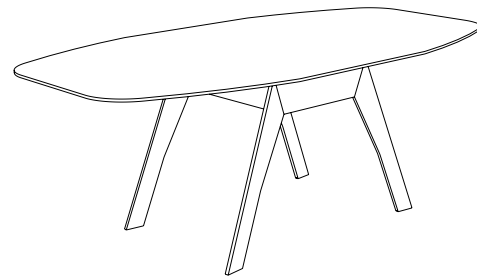

Tavolo rettangolare 105x200
Rectangular table 105x200

n° posti a sedere: 6
seating capacity: 6

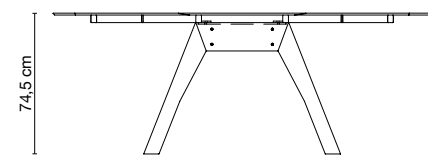
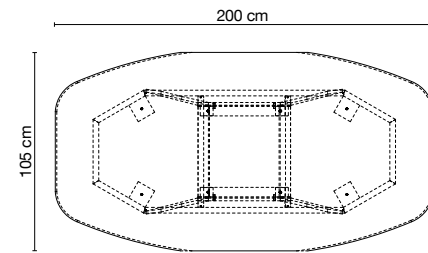
**PLANA**

Tavolo
Table

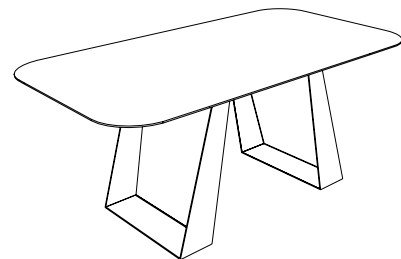

Tavolo rettangolare 100x180
Rectangular table 100x180

n° posti a sedere: 6
seating capacity: 6

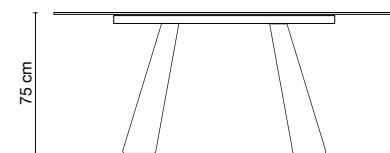
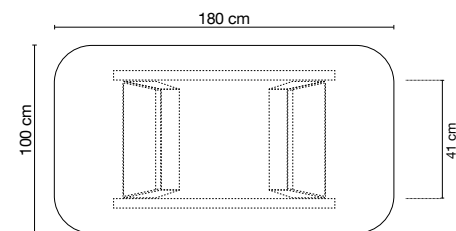
**PLANA EXT**

Tavolo
Table

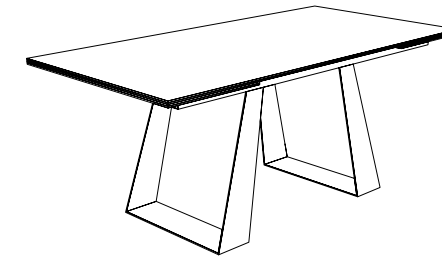

Tavolo rettangolare allungabile 90x180 + (45+45)
Rectangular extendable table, 90x180 + (45+45)

n° posti a sedere: 6
seating capacity: 6

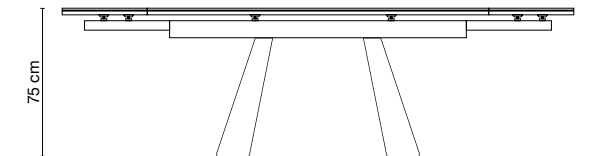
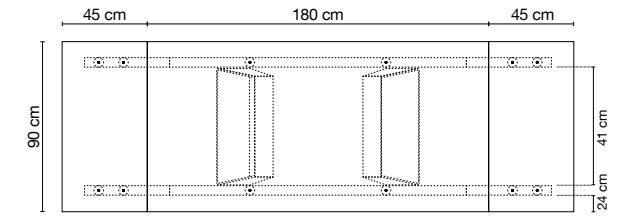

n° posti a sedere: 8
seating capacity: 8

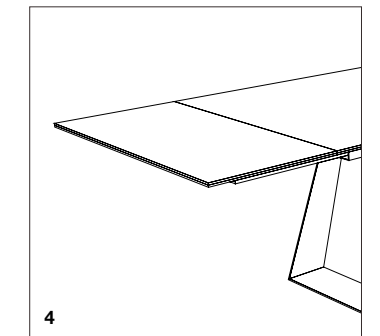
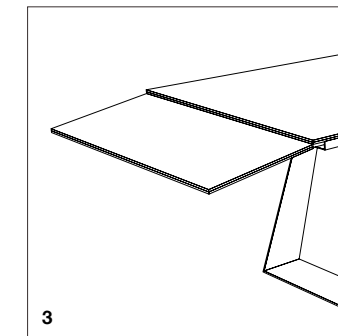
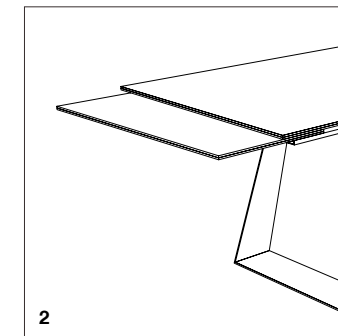
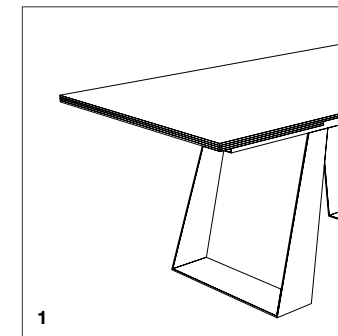
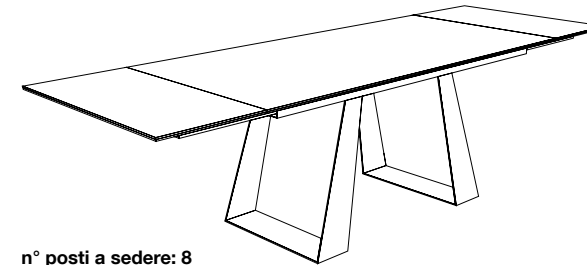

ELLIPSE

Tavolo
Table

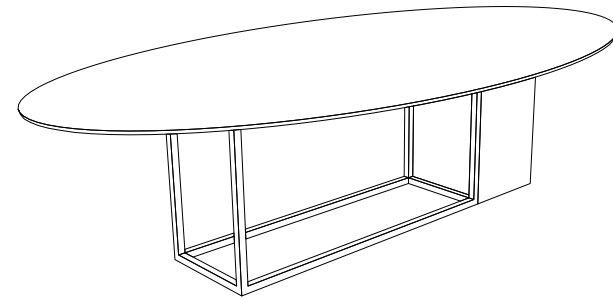

Tavolo ovale 150x300
Oval table 150x300

n° posti a sedere: 12
seating capacity: 12

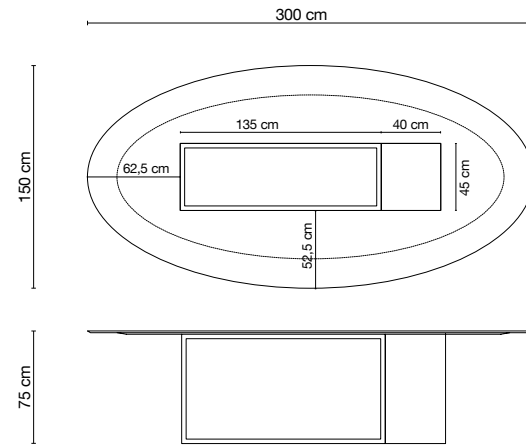

SIDE

Tavoli
Tables

SIDE

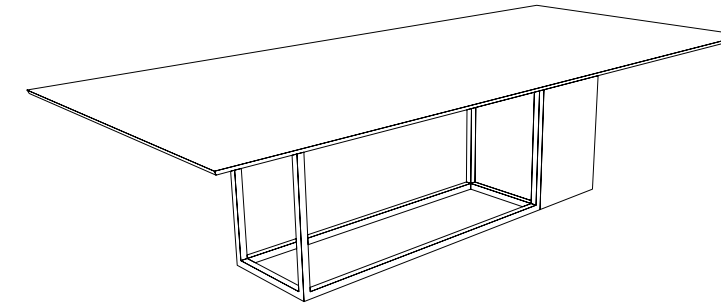

Tavolo rettangolare 130x290
Rectangular table 130x290

n° posti a sedere: 12
seating capacity: 12

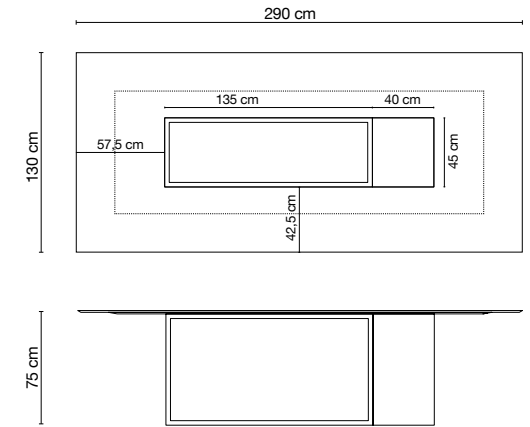

ROUND

Tavoli
Tables

ROUND 160

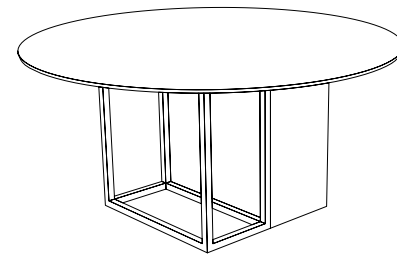

Tavolo tondo Ø160
Round table Ø160

n° posti a sedere: 8
seating capacity: 8

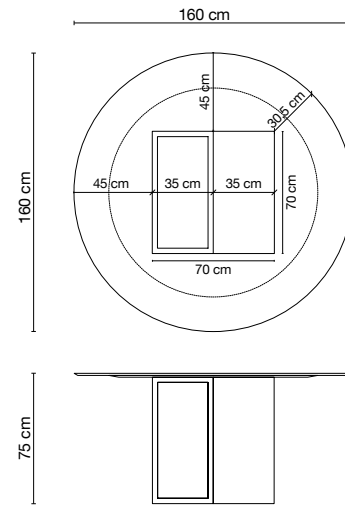

SQUARE SIDE

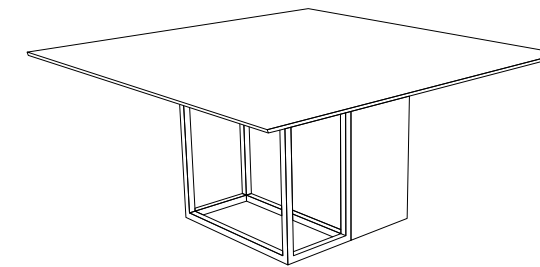

Tavolo quadrato 160x160
Square table 160x160

n° posti a sedere: 8
seating capacity: 8

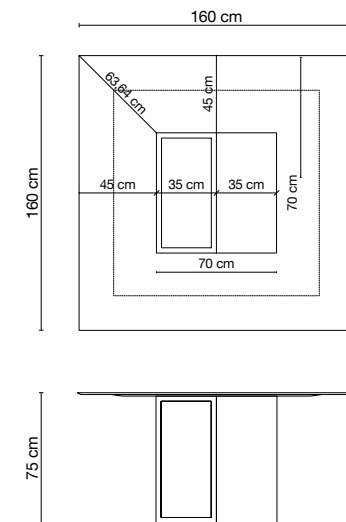

ROUND 130

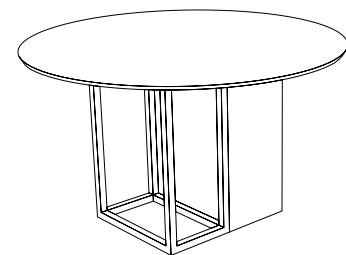

Tavolo tondo Ø130
Round table Ø130

n° posti a sedere: 6
seating capacity: 6

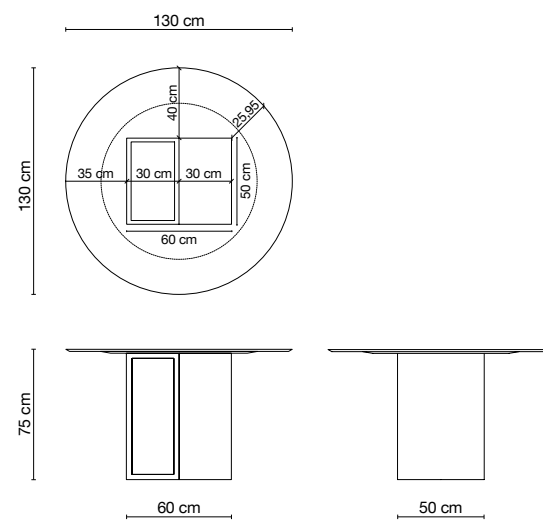

SMALL SIDE

Coffee table

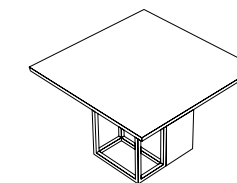

Coffee table quadrato 60x60
Square coffee table 60x60

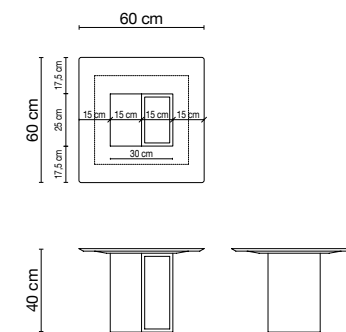

Strutture tavoli

Table frames | Structures tables | Tischstützen

Le strutture hanno finitura metallica nei colori: | The frames have a metallic finish and are available in the following colours: | Les structures ont une finition métallique dans les couleurs : | Die Gestelle haben eine metallisierte Oberfläche in folgenden Farben:



Nero
(RAL 9005)



Antracite*
(RAL 7043)



Oro



Corten*



Pachuca

* Superficie goffrata, utilizzabile anche per Outdoor | Embossed surface, also suitable for outdoor use | Surface gaufrée, également utilisable à l'extérieur | Geprägte Oberfläche, auch für den Außenbereich verwendbar

PLANA EXT



Nero
(RAL 9005)



Grau Brown
(RAL 8019)

Personalizzazioni

Custom made projects | Personnalisations | Individualisierungen

Gli articoli della collezione Shape possono essere realizzati utilizzando l'intera gamma di lastre in gres porcellanato di Fondovalle. Per tutti gli articoli Shape è necessario considerare una tolleranza dimensionale che può variare dai 2 ai 3 mm. È possibile modificare le lunghezze dei diversi modelli o realizzarli su misura, previa valutazione delle richieste e del progetto complessivo che ci verranno fornite.

The items in the Shape collection can be produced using any of the Fondovalle porcelain stoneware slabs. For all the Shape items, a dimensional tolerance of 2 to 3 mm should always be applied. If customers let us know what they need and provide us with an overall design, we can assess whether to alter the lengths of the various existing models or to provide a made-to-measure product.

Les articles de la collection Shape peuvent être réalisés en utilisant l'ensemble de la gamme de dalles en grès cérame de Fondovalle. Pour tous les articles Shape, il est nécessaire de tenir compte d'une tolérance dimensionnelle qui peut varier de 2 à 3 mm. Il est possible de modifier la longueur des différents modèles ou de les réaliser sur mesure, après évaluation des demandes et du projet global qui sera fourni.

Die Artikel der Kollektion Shape können unter Verwendung der gesamten Palette von Platten aus Feinsteinzeug von Fondovalle hergestellt werden. Bei allen Artikeln von Shape muss eine Maßtoleranz berücksichtigt werden, die zwischen 2 und 3 mm variieren kann. Es ist möglich, die Länge der verschiedenen Modelle zu ändern oder nach Prüfung der Anforderungen und des uns zu Verfügung gestellten Gesamtentwurfs nach Maß herzustellen.

Caratteristiche Tecniche materiale ceramico

Technical specifications of the ceramics | Caractéristiques Techniques du matériau céramique |

Technische Eigenschaften des keramischen Materials



Perfettamente impermeabile
Totally waterproof
Parfaitement imperméable
Vollkommen undurchlässig



Resistente al gelo
Frostproof
Résistante au gel
Frostbeständig



Resistente alle macchie
Stainproof
Résistante aux taches
Beständig gegenüber Flecken



Resistente ai raggi U.V.
UV-resistant
Résistante aux rayons UV
Beständig gegenüber UV-Strahlen



Resistente a funghi e muffe
Resistant to mould, mildew, and fungus
Résistante aux champignons et en moisissures
Beständig gegenüber Pilzen und Schimmel



Resistente a prodotti chimici, acidi, basi e solventi
Resistant to chemicals, acids, bases, and solvents
Résistante aux produits chimiques, aux acides, aux bases et aux solvants
Beständig gegenüber Chemikalien, Säuren, Basen und Lösungsmitteln



Resistente al calore e alle alte temperature
Resistant to heat and high temperatures
Résistant à la chaleur et aux hautes températures
Beständig gegenüber Wärme und hohen Temperaturen



Planare e stabile nel tempo
Guaranteed flatness and stability over time
Horizontal et stable dans le temps
Dauerhaft eben und stabil

**COMPLIANCE FOR
FOOD CONTACT
MATERIAL**
(Conformità MOCA)



Superfici in gres porcellanato

Porcelain stoneware surfaces | Surfaces en grès cérame | Oberflächen aus Feinsteinzeug



Honed

La superficie HONED è una finitura di nuova concezione che risulta più opaca rispetto alla versione POLISHED. Le differenze di lucentezza ed eventuali disomogeneità di aspetto sono quindi da considerare caratteristiche intrinseche di questa superficie. | The HONED surface is a new finish that gives a more matt effect than the POLISHED version. Any differences in shine and appearance are therefore a natural feature of this surface finish. | La surface HONED est un nouveau concept de finition qui est plus mat que la version POLISHED. Les différences de brillance et l'éventuel aspect non homogène doivent donc être considérés comme des caractéristiques intrinsèques de cette surface. | Die Oberfläche HONED (Geschliffen) ist ein neues Konzept, das matter erscheint als die Version POLISHED (Poliert). Die Unterschiede im Glanz und alle eventuellen Ungleichmäßigkeiten im Aussehen sind daher als charakteristische Eigenschaften dieser Oberfläche anzusehen.

Polished / Glossy

Una superficie liscia e piacevole al tatto, ottenuta grazie alla combinazione di mole diamantate a granulometria decrescente che concorrono a creare un effetto suggestivo, dal caratteristico riflesso semi lucido. | A smooth surface that is pleasing to the touch, produced using a combination of diamond wheels with decreasing grain size to create a stunning and distinctive semi-gloss finish. | Une surface lisse et agréable au toucher, obtenue grâce à la combinaison de meules diamantées à granulométrie décroissante qui contribuent à créer un effet saisissant, avec un reflet semi-brillant caractéristique. | Eine glatte und angenehm zu berührende Oberfläche, die dank der Kombination von Diamant-Schleifscheiben mit abnehmender Korngröße erzielt wird, die zusammen einen eindrucksvollen Effekt mit einer typischen seidenmatten Reflexion erzeugen.

Natural

La finitura NATURALE risulta opaca e materica al tatto, particolarmente indicata per esaltare effetti di profondità su superfici dai cromatismi delicati. Il leggero effetto di patinatura restituisce una piacevole sensazione di morbidezza. | The NATURAL finish is matt, textured, and particularly suitable for enhancing depth effects on materials with subtle shades. The light sheen lends the tile a pleasant softness to the touch. | La finition NATURELLE est mate et texturée au toucher, particulièrement indiquée pour renforcer les effets de profondeur sur les surfaces aux couleurs délicates. Le léger effet de couchage restitue une agréable sensation de douceur. | Die Oberfläche NATURAL (Naturell) ist opak und fühlt sich materiell an, sie ist besonders zur Verbesserung der Tiefeneffekte auf Oberflächen mit zarten Farben geeignet. Der leichte Beschichtungseffekt sorgt für ein angenehmes Weichheitsgefühl.

Real Matt

La tecnologia Real Matt regala al gres porcellanato una finitura estremamente matt e molto più opaca rispetto alla finitura Naturale, garantendo massima morbidezza al tatto, facilità di pulizia. | Real Matt technology lends porcelain stoneware a highly matt finish (much more so than the unworked finish), guaranteeing maximum softness to the touch and ease of cleaning. | La technologie Real Matt donne au grès cérame une finition extrêmement mate et beaucoup plus opaque que la finition Naturel, garantissant une douceur extrême au toucher et facilitant le nettoyage. | Die Technologie Real Matt verleiht dem Feinsteinzeug ein extrem mattes Finish und ist wesentlich opaker als das naturelle Finish, was eine maximale taktile Geschmeidigkeit und eine einfache Reinigung garantiert.

Effetto Marmo

Marble effect | Effet marbre | Marmoreffekt

Infinito 2.0*



Carrara C

Polished / Glossy
Honed



Statuario Extra

Polished / Glossy
Honed
Natural



Elegant White

Natural

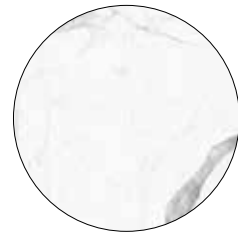

Statuario

Polished / Glossy
Honed



Lincoln

Polished / Glossy
Honed



Calacatta White

Polished / Glossy
Honed



Calacatta Light

Polished / Glossy
Honed



Calacatta Gold

Polished / Glossy
Honed
Natural



Capraia

Polished / Glossy
Honed
Natural



Super White

Polished / Glossy
Honed
Natural



Golden Spider ^Δ

Polished / Glossy



Onice White

Polished / Glossy

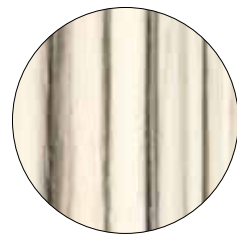

Zebrino ^Δ

Polished / Glossy



Patagonia

Polished / Glossy
Natural



Taj Mahal

Polished / Glossy



Calacatta Macchia Vecchia

Polished / Glossy



Gold River

Polished / Glossy



Breccia Van Gogh

Polished / Glossy

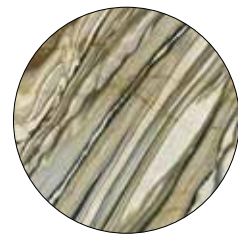

Luxury Gold ^Δ

Polished / Glossy



Royal Creamy

Natural



Fior di Bosco

Polished / Glossy
Honed
Natural

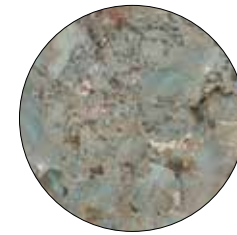

Amazonite

Polished / Glossy

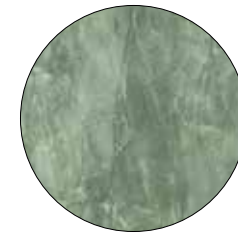

Emerald Green

Polished / Glossy



River Jade

Polished / Glossy

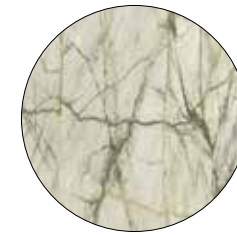

Calacatta Green ^Δ

Polished / Glossy

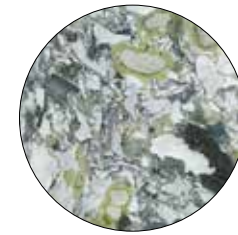

White Beauty

Polished / Glossy

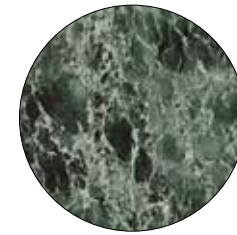

Green Denis

Polished / Glossy

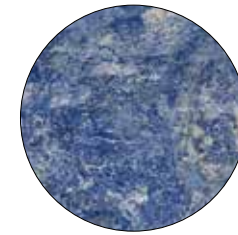

Sodalite Blue

Polished / Glossy

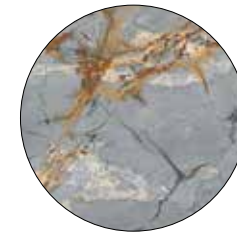

Blue Roma ^Δ

Polished / Glossy
Honed



Sahara Noir

Polished / Glossy
Honed



Port Laurent

Polished / Glossy



Pietra Grey

Polished / Glossy
Natural

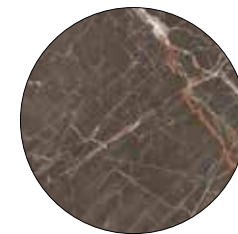

Ombra di Caravaggio

Polished / Glossy
Honed



Rosso Lepanto ^Δ

Polished / Glossy

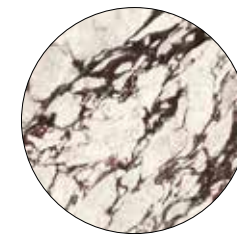

Calacatta Viola

Polished / Glossy



Agate Crystal Jade ^Δ

Polished / Glossy



Agate Crystal Lace ^Δ

Polished / Glossy

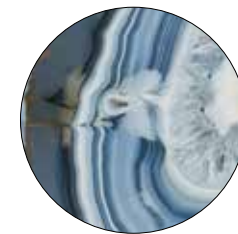

Agate Blue Velvet ^Δ

Polished / Glossy

* Le superfici non sono disponibili per i piatti doccia | Materials not available for the shower trays, the Kintsugi pedestal washbasin, and the under-basin units | Les surfaces ne sont pas disponibles pour les receveurs de douche, le lavabo à colonne Kintsugi et les meubles-lavabo | Die Oberflächen sind nicht für die Duschwannen erhältlich

Δ Le superfici non sono disponibili per i piatti doccia, il lavabo a colonna Kintsugi e i mobili sottolavabo | These lines are not available for the shower trays, the Kintsugi pedestal washbasin, and the under-basin units | Les surfaces ne sont pas disponibles pour les receveurs de douche, le lavabo à colonne Kintsugi et les meubles-lavabo | Die Oberflächen sind nicht für die Duschwannen, das Standwaschbecken mit Sockel Kintsugi und die Waschbeckenunterschranke erhältlich

Effetto Cemento

Concrete effect | Effet béton | Betoneffekt

Homescape

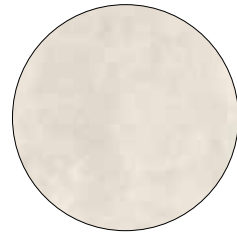

Sugar
Natural

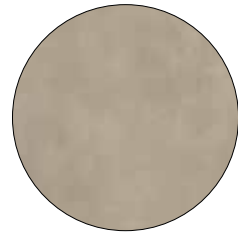

Clay
Natural

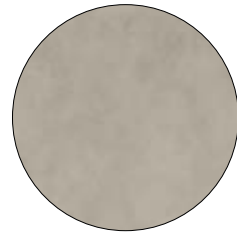

Coal
Natural

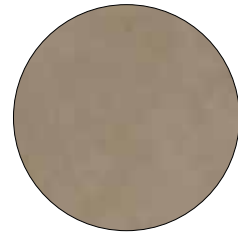

Caramel
Natural

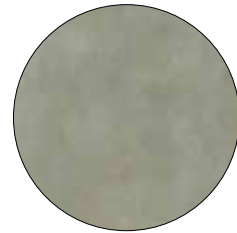

Matcha
Natural

Pigmento

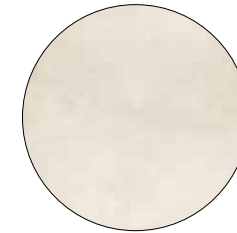

Gesso
Natural



Fango
Natural

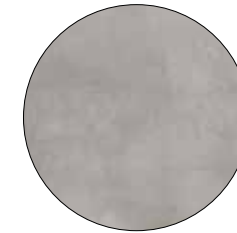

Polvere
Natural



Carbone
Natural

Portland

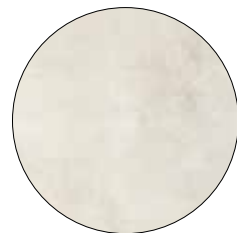

Jordan
Natural



Hood
Natural



Tabor
Natural

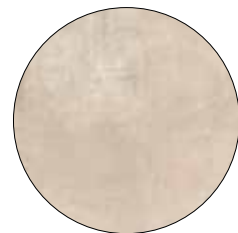

Helen
Natural

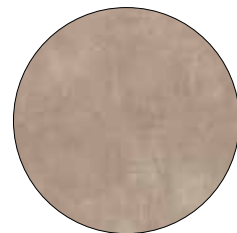

Lassen
Natural

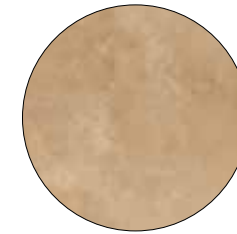

Oro
Natural

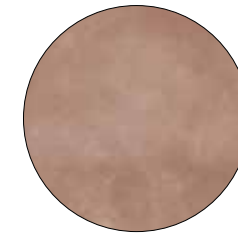

Mattone
Natural



Ossido
Natural

Urban Craft



Plaster
Natural



Redclay
Natural



Charcoal
Natural



Chrome
Natural

Action



Light
Natural



Dark
Natural

Effetto Pietra

Stone effect | Effet pierre | Steineffekt

Background



Snowy
Real Matt

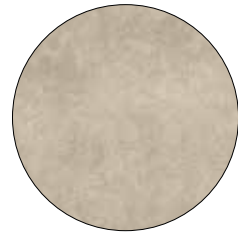

Cream
Real Matt



Cloud
Real Matt



Caviar
Real Matt

Royal Travertino



Ebur Vein
Real Matt

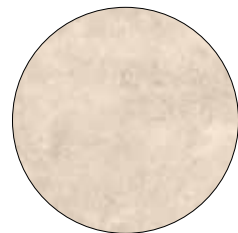

Ebur Cross
Real Matt



Navona Vein
Real Matt

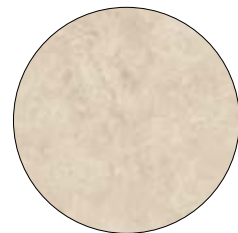

Navona Cross
Real Matt



Griseo Vein
Real Matt

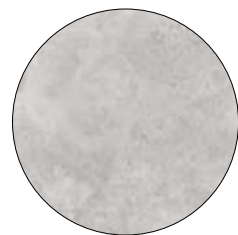

Griseo Cross
Real Matt

Upper



Butter
Natural



Fog
Natural



Dove Grey
Natural



Elephant Grey
Natural

Planeto

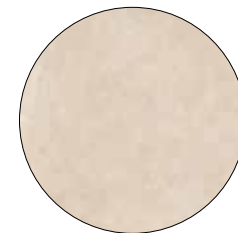

Venus
Natural

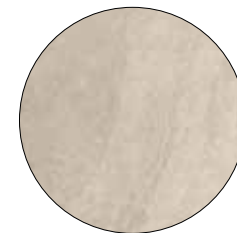

Moon
Natural

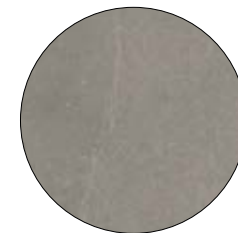

Mars
Natural



Jupiter
Natural



Pluto
Natural

Keynote

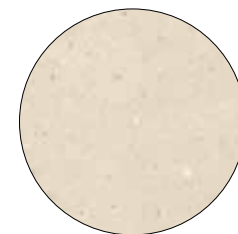

Pearl
Natural

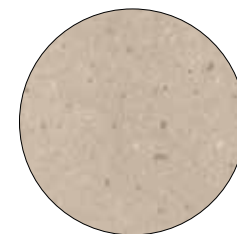

Amber
Natural

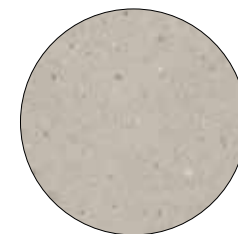

Arctic
Natural

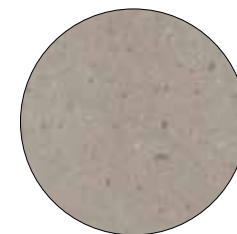

Cool Grey
Natural

Effetto Pietra

Stone effect | Effet pierre | Steineffekt

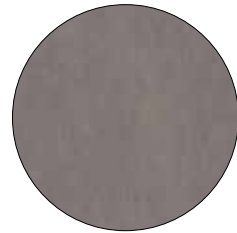
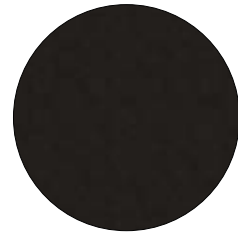
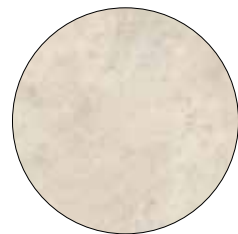
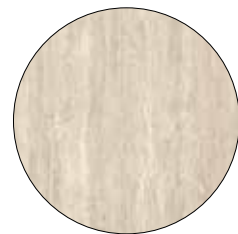
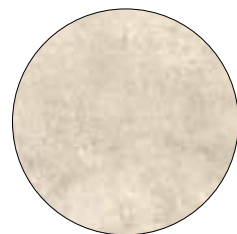
Stone LabSilver Stone
NaturalAtlantic [△]
NaturalBasaltina [△]
NaturalNero Zimbabwe [△]
NaturalSlate Black [△]
Real MattCeppo [△]
Real MattChianca [△]
Real MattJura White [△]
Real MattTravertino [△]
Real Matt**Reframe**Ivory
NaturalTaupe
NaturalGraphite
Natural

[△] Le superfici non sono disponibili per i piatti doccia, il lavabo a colonna Kintsugi e i mobili sottolavabo | These lines are not available for the shower trays, the Kintsugi pedestal washbasin, and the under-basin units | Les surfaces ne sont pas disponibles pour les receveurs de douche, le lavabo à colonne Kintsugi et les meubles-lavabo | Die Oberflächen sind nicht für die Duschwannen, das Standwaschbecken mit Sockel Kintsugi und die Waschbeckenunterschranke erhältlich

Effetto Resina

Resin effect | Effet résine | Harzeffekt

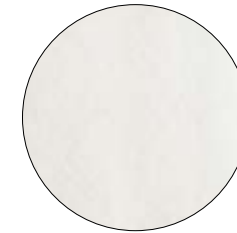
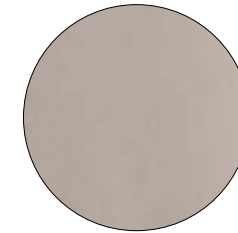
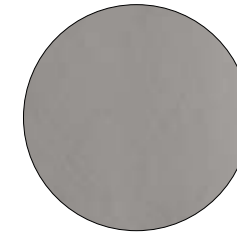
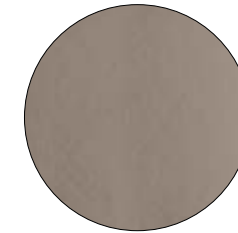
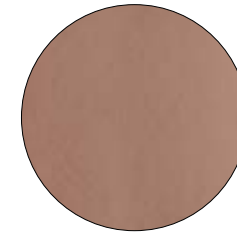
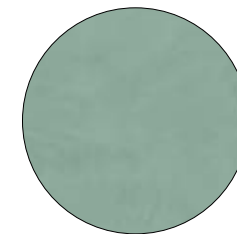
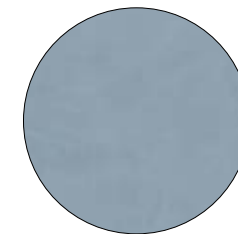
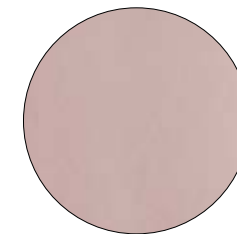
Res ArtTalc
NaturalAsh
NaturalPowder
NaturalMud
NaturalPottery
NaturalOlive
NaturalAvio
NaturalCameo
Natural**Effetto Tessuto**

Textile effect | Effet Tissu | Gewebe-Effekt

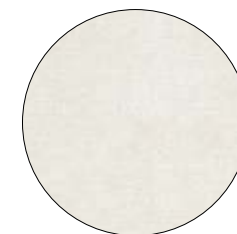
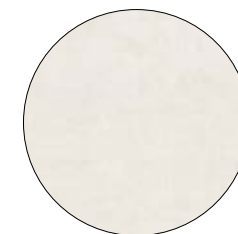
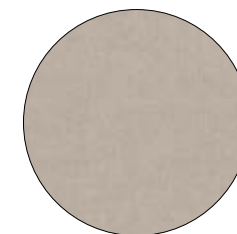
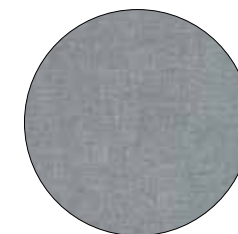
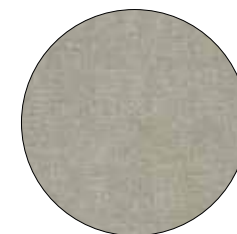
DreamCotton
NaturalSnow
NaturalGround
NaturalNavy Blue
NaturalSage
Natural

Effetto Metallo

Metal effect | Effet métal | Metalleffekt

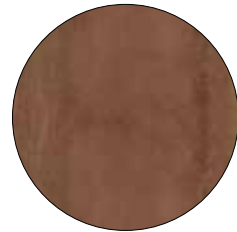
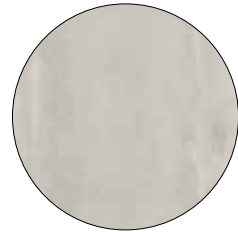
AcidicCorten
NaturalSilver
Natural**Effetto Puro**

Pure effect | Effet pur | Reine Effekt

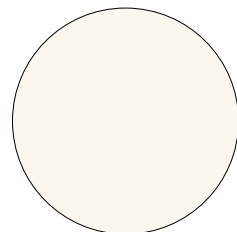
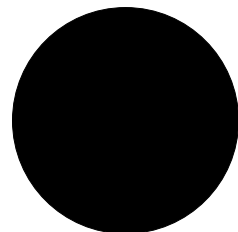
MonochromeWhite
Polished*
NaturalBlack
Natural

* Le superfici non sono disponibili per i piatti doccia |
Materials not available for shower trays | Les surfaces ne sont
pas disponibles pour les receveurs de douche | Die Oberflächen
sind nicht für die Duschwannen erhältlich

Imballi su misuraCustom-made packaging
Emballages sur mesure
Verpackung nach Maß**Imballo tavoli rettangolari**Packaging for rectangular tables
Emballage tables rectangulaires
Verpackung für rechteckigen Tischen

Dimensione esterna cassa
Crate overall dimensions
Dimension extérieure de la caisse
Außenabmessungen der Kiste

200x80 h. 120

Descrizione articolo SHAPE
Description of SHAPE item
Description article SHAPE
Beschreibung des Artikels SHAPE

BLUNT EXT 90x180

PLANA EXT 90x180

PLANA 100x180

Dimensione esterna cassa
Crate overall dimensions
Dimension extérieure de la caisse
Außenabmessungen der Kiste

220x80 h. 120

Descrizione articolo SHAPE
Description of SHAPE item
Description article SHAPE
Beschreibung des Artikels SHAPE

LAYER 105x200

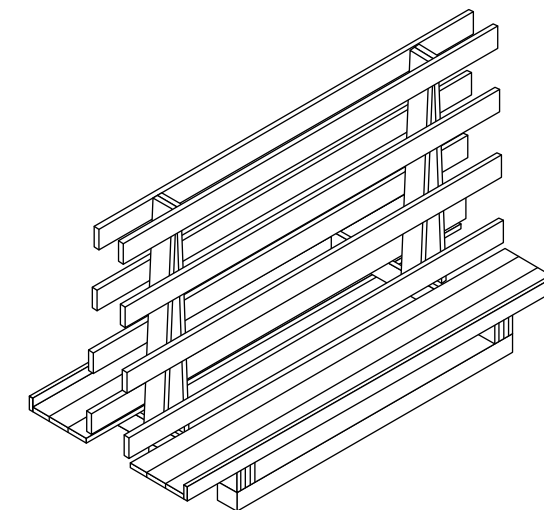
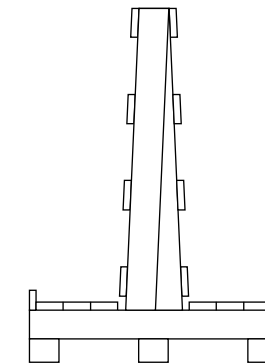
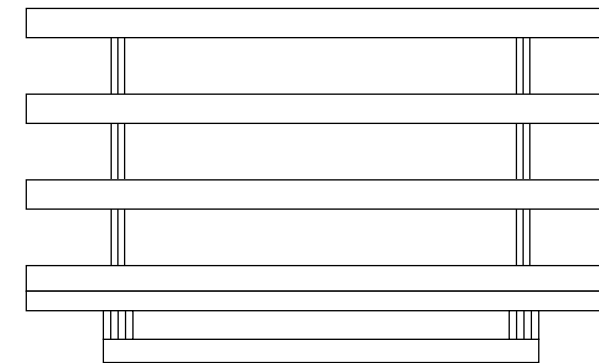

Imballi su misura

Custom-made packaging
Emballages sur mesure
Verpackung nach Maß

Imballo tavolo ovale e rettangolare

Packaging for oval and rectangular tables
Emballage table ovale et rectangulaire
Verpackung für einen ovalen und rechteckigen Tisch

Dimensione esterna cassa Crate overall dimensions Dimension extérieure de la caisse Außenabmessungen der Kiste	Descrizione articolo SHAPE Description of SHAPE item Description article SHAPE Beschreibung des Artikels SHAPE
320,2x110 h. 178,6	ELLIPSE 150x300
	SIDE 130x290

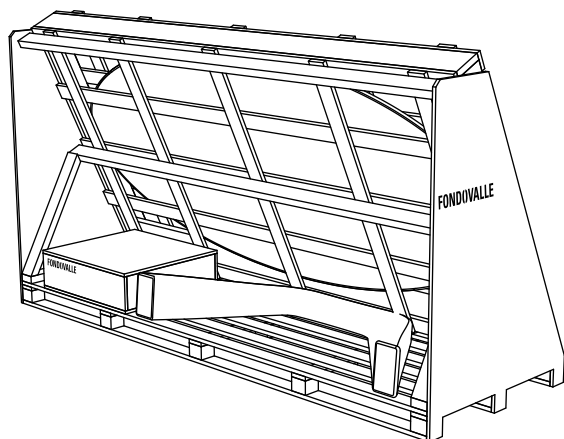
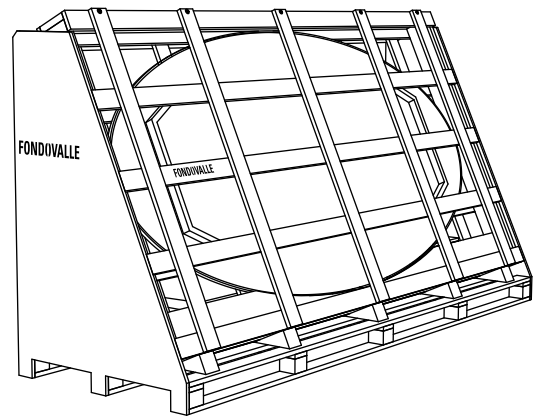

Imballo tavolo tondo e quadrato

Packaging for round and square tables
Emballage table ronde et carrée
Verpackung für einen runden und quadratischen Tisch

Dimensione esterna cassa Crate overall dimensions Dimension extérieure de la caisse Außenabmessungen der Kiste	Descrizione articolo SHAPE Description of SHAPE item Description article SHAPE Beschreibung des Artikels SHAPE
180,2x110 h. 194	SQUARE SIDE 160x160
	ROUND 160 Ø160
	ROUND 130 Ø130

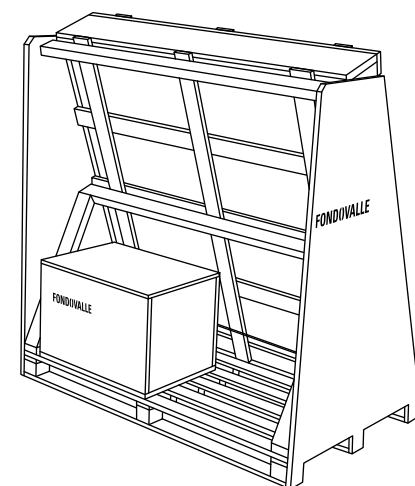
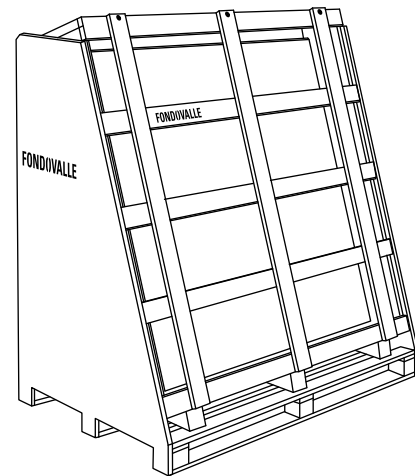

Cassa pieghevole 4 vie NON sovrapponibile

Non stackable 4-way folding crate
Caisson pliant 4 voies NON superposable
NICHT stapelbare 4-Wege-Faltkiste

Dimensione esterna cassa Crate overall dimensions Dimension extérieure de la caisse Außenabmessungen der Kiste	Descrizione articolo SHAPE Description of SHAPE item Description article SHAPE Beschreibung des Artikels SHAPE	Dimensione esterna cassa Crate overall dimensions Dimension extérieure de la caisse Außenabmessungen der Kiste	Descrizione articolo SHAPE Description of SHAPE item Description article SHAPE Beschreibung des Artikels SHAPE
75x75 h. 85	SMALL SIDE 60x60		FRAME 85
	SIGN 40		FRAME 120
	SIGN R 40		TRACE 55
	SIGN 50		TRACE R 55
59x69 h. 69	SIGN R 50	73x133 h. 54	TRACE 70
	SIGN 60		TRACE R 70
	SIGN R 60		TRACE 90
	SYMBOL 50		TRACE R 90
	SYMBOL R 50		TRACE 130
	FLAG 55		TRACE R 130
	FLAG 70		DOUBLE TRACE 120
	FLAG 90		DOUBLE TRACE R 120
73x133 h. 37	FLAG 110	73x183 h. 54	DOUBLE TRACE 150
	FLAG 120		DOUBLE TRACE R 150
	DOUBLE FIGURE 120		DOUBLE TRACE 180
	DOUBLE FIGURE R 120		DOUBLE TRACE R 180
	FLAG 130	103x133 h. 29	WAVE 100
	FLAG 150		WAVE 120
73x183 h. 37	DOUBLE FIGURE 150	103x183 h. 29	WAVE 150
	DOUBLE FIGURE R 150		
	FLAG 180		
	FLAG 200		
73x233 h. 37	DOUBLE FIGURE 180		
	DOUBLE FIGURE R 180		
	DOUBLE FIGURE 200		
	DOUBLE FIGURE R 200		
	ICON 40		
	ICON BASE 40		
73x133 h. 74	CUBE 50		
	CUBE 50 KINTSUGI		

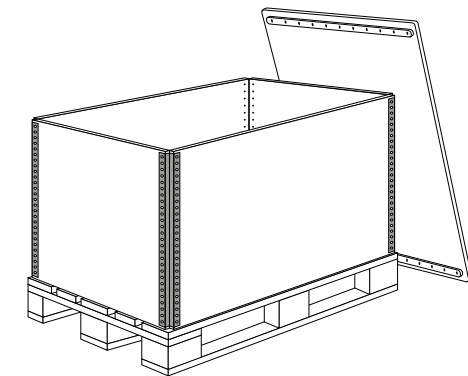

Gli articoli della collezione Shape vengono forniti con imballi speciali realizzati su misura, che garantiscono la massima sicurezza durante il trasporto, realizzati con casse in legno di varie dimensioni pensate per una movimentazione tramite pallet | The items in the Shape collection are supplied with special custom-made packaging, to guarantee maximum safety during carriage, which includes wooden crates in various sizes designed to be handled on pallets | Les articles de la collection Shape sont fournis avec des emballages spéciaux réalisés sur mesure, qui garantissent le maximum de la sécurité pendant le transport, constitué de caisses en bois de différentes dimensions conçues pour la manutention par l'intermédiaire de palettes | Die Artikel der Kollektion Shape werden mit einer speziellen, nach Maß hergestellten Verpackung geliefert, die maximale Sicherheit beim Transport garantiert. Sie besteht aus Holzkisten verschiedener Größen, die für den Transport durch Hubwagen ausgelegt sind



Ceramics of Italy

AD: Marketing Dept.

10/2023

© Ceramica Fondovalle S.p.A. SB

È vietata la riproduzione, totale e parziale del catalogo in tutte le sue forme.

Reproduction of this printed catalogue totally or partially, is forbidden.

Ceramica Fondovalle si riserva di apportare, qualora lo ritenesse opportuno, eventuali modifiche di natura tecnica o formale ai dati riportati in questo strumento. I colori sono puramente indicativi.

Ceramica Fondovalle reserves the right, when it deems necessary, to make technical and formal changes to the data included herein. The colours are purely illustrative.



FONDOVALLE

Ceramica Fondovalle S.p.A.

Via Rio Piodo, 12
41053 Torre Maina, (MO) Italy
T. +39 0536 934211
F. +39 0536 934250
www.fondovalle.it

A company part of

ITAL CER
GROUP
DESIGN SURFACES